



# **PRAVIDLA CYKLISTIKY**

## **VŠEOBECNÁ USTANOVENÍ**

## **ČÁST 1 DLE PRAVIDEL UCI**

Verze platná od 1. 1. 2026

Přeložil: Ondřej Vačkář

# Obsah:

Strana:

## Kapitola I. Držitelé licencí

§ 1	Licence	4
§ 2	Kategorie závodníků	17
	- Kategorie závodníků v mládežnických kategoriích ČSC	17
§ 3	Týmy	20
§ 4	Rozhodčí	21
§ 5	Sportovní ředitelé	27
§ 6	Technický delegát	28
§ 7	Různé	29

## Kapitola II. Závody

### Sekce 1 Administrativní ujednání

§ 1	Kalendář	31
§ 2	Názvy závodů	37
§ 3	Zakázané závody	38
§ 4	Účast na závodech	39
§ 5	Sankce	39
§ 6	Klasifikace a poháry (Cups)	40
§ 7	Národní mistrovství	41

### Sekce 2 Organizace závodu

§ 1	Organizátor	43
§ 2	Autorizace k pořádání závodu	45
§ 3	Specifická pravidla	46
§ 4	Program – Technical Guide (rozpis závodu)	47
§ 5	Pozvánky – Přihlášky	48
§ 6	Kancelář závodu – Sekretariát	50
§ 7	Bezpečnost závodů	51
§ 8	Zdravotní zabezpečení	52
§ 9	Ceny	53
§ 10	Cestovní a pobytové náklady	55

### Sekce 3 Procedury závodu

§ 1	Dohled nad organizací a průběhem závodu	56
§ 2	Chování účastníků cyklistického závodu	56
§ 3	Týmový manager	57
§ 4	Porada týmových managerů	57
§ 5	Prezence závodníků	58
§ 6	Start závodu	59
§ 7	Cíl	60
§ 8	Vyhlášení vítězů	62

<b>Sekce 4</b>	<b>Dohled nad závodem</b>	
§ 1	Všeobecná ustanovení	63
§ 2	Sbor rozhodčích	63
§ 3	Pravomoci sboru rozhodčích	68
<b>Sekce 5</b>	<b>UCI poháry, série a klasifikace prozatím nepřeloženo)</b>	<b>70</b>

### **Kapitola III Materiál – Vybavení**

<b>Sekce 1</b>	<b>Všeobecná ustanovení</b>	
§ 1	Principy	71
§ 2	Technické inovace	73
§ 3	Komerzializace	74
§4	Onboard technologie	75
<b>Sekce 2</b>	<b>Kola</b>	
§ 1	Principy	77
§ 2	Technické specifikace	77
	- (N) Materiálové omezení pro mládežnické kategorie	94
<b>Sekce 3</b>	<b>Oblečení závodníků</b>	
§ 1	Všeobecná ustanovení	95
§ 2	Týmy registrované u UCI	99
§ 3	Regionální a klubové týmy	101
§ 4	Dresy vedoucích závodníků	102
§ 5	Dres národního týmu	104
§ 6	Dres Mistra světa	105
§ 7	Dres národního mistra	107
§ 8	Dres kontinentálního mistra	109
§ 9	Pořadí priority dresů	110
§ 10	Sankce	111
<b>Sekce 4</b>	<b>Identifikace jezdců</b>	<b>113</b>
<b>Příloha A</b>	<b>UCI list povolených sázek</b>	<b>TBC.</b>

## Kapitola 1

## Držitelé licencí

### § 1 Licence

#### Definice

- 1.1.001 Licence je identifikační dokument, který potvrzuje, že její držitel je seznámen a zavazuje se dodržovat předpisy a pravidla cyklistiky a opravňují jej k účasti na cyklistických soutěžích.

#### Principy

- 1.1.002 Nikdo, kdo není držitelem požadované licence, se nesmí účastnit cyklistických soutěží pořádaných UCI, kontinentální federací, členskou federací UCI (v případě závodů pořádaných na území České republiky je to ČSC) anebo jejím přidruženým členem.

Účast osoby, která není držitelem licence, bude neplatná, a to bez ohledu na další sankce.

- 1.1.003 Licence musí být předložena vždy, když je požadováno o její předložení pověřenou osobou.

- 1.1.004 Každý žadatel o licenci se zavazuje, že bude dodržovat veškerá pravidla a předpisy UCI, kontinentálních konfederací a členských federací UCI, stejně jako zúčastňovat se cyklistických soutěží sportovním a spravedlivým způsobem. Obzvláště se zavazuje respektovat povinnosti uvedené v článku 1.1.023.

Od okamžiku podání žádosti o vydání licence, a za předpokladu, že je licence vydána, je její držitel odpovědný za jakékoli porušení pravidel a předpisů, které spáchá a podléhá jurisdikci disciplinárních orgánů.

Držitelé licencí neustále podléhají jurisdikci příslušných disciplinárních orgánů za skutky, kterých se dopustí od okamžiku podání žádosti o vydání licence, anebo v průběhu platnosti vydané licence, a to i v případě, pokud porušení předpisů započalo nebo pokračuje i po ukončení platnosti licence.

- 1.1.005 Licence je vydána a používána pouze na výhradní odpovědnost jejího držitele anebo jeho zákonného zástupce.

Vydáním licence pro vydávající stranu nevzniká žádné uznání nebo odpovědnost, co se týká způsobilosti držitele licence, ani co se týká splnění podmínek jakéhokoli zákona, statusu či nařízení.

- 1.1.006 Federace vydávající licenci ji vydává na základě kritérií, která si sama stanoví. Je odpovědná za kontrolu a respektování těchto kritérií.

Dříve, než je licence vydána, musí držitel (žadatel) licence a národní federace zajistit, aby (mimo jiné) byl držitel licence adekvátně pojištěn proti nehodám a osobní odpovědnosti v každé zemi, kde se účastní soutěže nebo tréninků, a to v průběhu celého roku, ve kterém je licence vydána.

1.1.006  
bis

Licence pro funkci Personál nebo Manažer sportovce se dle článku 1.1.010 (1.4 a 1.5) pravidel UCI neuděluje osobě, která byla uznána vinou, a to i jako spolupachatel, soudem (či jiným soudním nebo správním orgánem), arbitrážním soudem, UCI Antidopingovým tribunálem nebo jakýmkoli jiným disciplinárním soudem nebo orgánem v kterékoli z níže uvedených situací:

1. Žádná licence ve funkci „Personál“ nebo „Sportovní manažer sportovce“ se nevystaví osobě, která:
  - a. Byla uznána osobou vinou nebo osobou spolu páchající v obchodování nebo pokusu o obchodování s libovolnými zakázanými látkami, anebo zakázanou metodou (článek 2. odstavec 2. antidopingových pravidel UCI) anebo srovnatelného přestupku, anebo
  - b. Byla uznána osobou vinou nebo osobou spolu páchající při podání nebo pokusu o podání zakázané látky nebo metody kterémukoli závodníkovi (článek 2.8 antidopingových pravidel UCI) anebo srovnatelného přestupku, anebo
  - c. Byla uznána osobou vinou nebo osobou spolu páchající technologického podvodu ve smyslu článku 12.4.003 pravidel UCI, nebo za rovnocenný přestupek.
2. Žádná licence pro funkci Lékař, Pomocný asistent nebo jiná licencovaná činnost souvisejícím se zdravím, nebude udělena osobě, která byla uznána vinou anebo osobou spolu páchající z porušení jakéhokoli dopingového pravidla anebo za rovnocenný přestupek.

Bez ohledu na výše uvedené může být žadateli licence vydána, pokud došlo k neúmyslnému porušení antidopingového pravidla, anebo z nedbalosti, anebo bez významné chyby nebo nedbalosti, a pokud uplynula doba více než pět let od ukončení pozastavení činnosti, který byl uložen za poslední přestupek, který je pro tento případ brán v úvahu.

3. Žádná licence pro funkci Manažer sportovce, Generální manažer, Týmový manažer, Trenér, Sportovní ředitel, anebo na jakoukoli jinou řídicí, výkonnou anebo tréninkovou licencovanou činnost, nebude udělena osobě, která:
  - a. Byla uznána vinnou nebo osobou spolu páchající úmyslného porušení antidopingových pravidel, nebo za rovnocenná přestupek, anebo
  - b. Byla uznána vinnou ve vícero neúmyslných porušení antidopingových pravidel anebo z rovnocenných přestupků.
4. Žádná licence pro funkci Mechanik, Řidič, nebo jinou administrativní, logistickou, podpůrnou nebo technickou licencovanou činnost, se neudělí osobě, která:
  - a. Byla uznána vinnou nebo osobou spolu páchající nejméně ve dvou případech úmyslného porušení antidopingových pravidel anebo z rovnocenných přestupků.

Ve vztahu ke skutečnostem v bodech 3. a 4. může být licence vydána, pokud uplynulo více než pět let od ukončení pozastavení uloženého trestu za poslední přestupek, který byl brán v úvahu.

Národní federace bude okamžitě informovat UCI o jakémkoli rozhodnutí – o vydání či odmítnutí žádosti o vydání licence – které se týkají výše uvedených

článků (nebo pro které bylo přijato přiměřené posouzení výše uvedených podmínek).

Ať bude rozhodnutí jakékoli, může být toto rozhodnutí předloženo žadatelem na UCI a / nebo před Arbitrážní radu UCI, a to do 30 ti dní od rozhodnutí oznámení.

Tento článek se v současné verzi vztahuje ne všechny žádosti o licenci podané po nabytí platnosti tohoto článku pravidel. Výjimečně se může použít i starší verze tohoto článku, a to v případě, kdy některý z posuzovaných přestupků vyskytl alespoň částečně v době před nabytím platnosti tohoto článku a na základě zásady „Lex Mitior“ by hodnocení bylo pro žadatele příznivé.

Jako výjimka z výše uvedeného, čekací doba 5 ti let, která se má dodržet v situacích uvedených v člancích 3 a 4, se nevztahuje na osoby, které s UCI podepsali souhlas s následky před vstoupením účinnosti tohoto článku. (text upravený 1.10.18)

- 1.1.007 Národní federace mohou podmínit vydání licence zaplacením licenčního poplatku, jejíž výši si sami určí.
- 1.1.008 Vydaná licence je platná po dobu jednoho kalendářního roku, a to od 1. ledna do 31. prosince. Toto platí ve všech zemích, které jsou členskou federací UCI.
- 1.1.009 Držitel licence může získat licenci pouze jedné národní federace.
- 1.1.009 bis. Národní federace zabezpečí, aby všem držitelům licence bylo přiděleno UCI ID, které bude uvedeno na licenci.

UCI ID poskytuje UCI národní federaci v době podání první žádosti o vydání licenci. Toto ID se následně uvádí na každé licenci, kterou může příslušná osoba mít, a to bez ohledu na kategorii anebo národní federaci, která licenci v daném roce vydává. Národní federace jsou následně odpovědné za zajištění této skutečnosti, a to z důvodu, aby UCI ID držitele licence zůstal stále stejný.

#### **Kategorie držitelů licencí**

- 1.1.010 Žádost o licenci může být podaná pro kategorii:
  - 1.1 Závodník (muž nebo žena, všechny disciplíny, všechny kategorie)
  - 1.2 Účastník – cyklistika pro všechny
  - 1.3 Pacer (řidič/vodič)  
Motocyklista – řidič motocyklu, mopedu, deryn
  - 1.4 Manažer sportovce
  - 1.5 Personál
    - 1. Generální manažer
    - 2. Vedoucí týmu
    - 3. Trenér
    - 4. Lékař
    - 5. Zdravotní asistent
    - 6. Mechanik
    - 7. Řidič
  - 1.6 Funkcionář

1. Administrátor federace (funkce je specifikovaná na licenci)
  2. Rozhodčí, Judge (funkce je specifikovaná na licenci)
  3. Para-Cycling (funkce je specifikovaná na licenci)
  4. Jiné funkce (např. časomíra, photo-finish operátor, speaker, radio-tour atd.) - funkce je specifikovaná na licenci.
- 1.7 Organizátor
1. Administrátor federace (funkce je specifikovaná na licenci)
  2. Jiné funkce (funkce je specifikovaná na licenci)
- 1.8 Jiné
1. Řidič vozidla (Automobil, motocykl atd.) na silničních závodech

V případě, že držitel licence vykonává v cyklistice více funkcí, musí požádat a mít vydanou licenci pro každou tuto funkci. Je na odpovědnosti národní federace vydat licenci na tu funkci, která je pro žadatele funkcí primární z funkcí výše uvedených. Na ostatní funkce je národní federace povinna vydat potvrzení, které potvrzuje ostatní funkce, které žadatel může vykonávat.

Závodník patřící do UCI registrovaného týmu nesmí vykonávat žádnou jinou funkci.

### **Postup při vydávání licence**

- 1.1.011 Licence je vydávána národní federací, kde má žadatel dle platné legislativy daného státu, a v čase podání žádosti, své trvalé bydliště. Žadatel zůstává členem národní federace až do ukončení platnosti licence, a to i v případě, že změní zemi svého pobytu.
- 1.1.012 Národní federace musí odmítnout vydat licenci v případě neplatné žádosti.
- 1.1.013 V případě, že stát, kde má žadatel trvalý pobyt není členskou federací UCI, licenci vydá UCI.
- 1.1.014 V případě, kdy národní federace neodpoví na žádost o vydání licence do 30-ti dní od jejího podání, žadatel může podat žádost o její vydání přímo na UCI.
- 1.1.015 Pokud UCI nebo národní federace usoudí, že nemůže vydat požadovanou licenci, bude o tomto informovat žadatele doporučeným dopisem. Součástí dopisu musí být také odůvodnění odmítnutí žádosti. Současně pozve žadatele, aby obhájil svoji žádost před osobou nebo komisí, která je delegována prezidentem UCI, anebo jak je uvedeno v pravidlech národní federace. Pokud toto není v pravidlech národní federace zakotveno, osobu nebo komisi jmenuje prezident dané národní federace.
- Žadatel je oprávněn nahlédnout do svého spisu. Je oprávněn přednést svoje argumenty a zajistit si asistenci, případně být zastupovaný druhou osobou dle vlastního výběru, která má kompetence právního zástupce.
- 1.1.016 Žadatel bude informovaný o zamítnutí žádosti o vydání licence, stejně jako o důvodech zamítnutí žádosti o vydání licence výhradně doporučeným dopisem.
- 1.1.017 Zamítnutí vydání licence je důvodem na odvolání k UCI Arbitrážní komisi v následujících případech:

- Žadatel neměl možnost přednést svoje argumenty
- Nebyl uvedený důvod pro rozhodnutí o nevydání licence
- Důvod odmítnutí obsahoval věcné chyby
- Odmítnutí je podvod

Odvolání musí být vznesené žadatelem do 30-ti dní od přijetí oznámení o odmítnutí vydání licence. Rozhodnutí arbitrážní komise je konečné a není proti němu odvolání.

- 1.1.018 Národní federace se může odvolat k Arbitrážní komisi UCI proti vydání licence jinou federací, pokud vydávající federace nemá územní jurisdikci, anebo licence byla vydána podvodem.

Odvolání musí být vznesené národní federací do 15-ti dní od nabytí informace o vydání licence, ale nejpozději do tří měsíců od vydání licence. Rozhodnutí arbitrážní komise je konečné a není proti němu odvolání.

- 1.1.019 Vydání licence od UCI je předmětem poplatku ve výši každoročně určené výkonným výborem UCI. Součástí tohoto poplatku je také pojištění, které UCI pro závodníka považuje za přiměřené.

- 1.1.020 Každá členská národní federace, jejíž držitel je jejím státním příslušníkem, bude v průběhu jednoho měsíce od podání žádosti informována žadatelem o vydání licence v následujících případech:

- a) Pokud žadatel nemá národnost federace, u které žádost podal
- b) Pokud žadatel má národnost federace, u které žádost podal, ale současně má též národnost jiné federace
- c) Pokud byla žádost o vydání licence podána na UCI

### **Licence**

- 1.1.021 Žádost o licenci se podává na formuláři, který si každá národní federace vytvoří samostatně. Podáním této žádosti žadatel (případně zákonný zástupce žadatele, pokud ten není plnoletý) vyjadřuje souhlas se zněním dokumentu ať je tento dokument vypracován v papírové či elektronické podobě. Formulář musí obsahovat minimálně informace a závazky uvedené v člancích 1.1.022 a 1.1.023.

Příhlášky v papírové formě podepíše a datuje žadatel, případně zákonný zástupce žadatele, pokud ten není plnoletý.

Elektronické žádosti zahrnují jako podmínku akceptace úplný souhlas s podmínkami uvedených v žádosti o licenci, stejně jako možnost sledování postupu žádosti.

## **Přední strana – část I.**

### **1.1.022 Název národní federace – ČESKÝ SVAZ CYKLISTIKY**

1. Kategorie, pro kterou je licence žádána UCI: Národní:
2. Jméno a Příjmení
3. Datum narození
4. Národnost
5. Pohlaví
6. e-mail
- 6a. UCI ID (současný nebo minulý držitel UCI ID)
- 6b. UCI ID – požadované (pokud ještě žadatel není držitelem UCI ID, ale bude jej potřebovat v nadcházející sezóně: ano / ne)
7. Místo a adresa trvalého bydliště
8. Místo a země bývalého trvalého bydliště, pokud bylo změněno v průběhu předešlého roku.
9. Země, kdy má žadatel přechodné či jiné bydliště
10. Kontaktní osoba  
Telefonní kontakt na kontaktní osobu<sup>1</sup>
11. Federace (případně UCI), která vydala žadateli poslední licenci
12. Federace (případně UCI), která odmítla žadateli vydat licenci v průběhu posledních třech let
13. Tým / klub žadatele
14. UCI tým žadatele (název a typ)
15. Pokud je žadatel momentálně suspendovaný, a to na celou sezónu, nebo i její část, uvést název instituce, která suspendaci na žadatele uvalila a datum zahájení a ukončení suspendace
16. Úrazové pojištění (náklady na pobyt v nemocnici i následnou léčbu, lékařskou péči, náklady spojené s transportem pojištěnce, pojištění trvalých následků či smrti) a na způsobené materiální škody (ušlý zisk) v případě nehody na cyklistických závodech anebo soutěžích či v průběhu tréninku:
  - Název a adresa pojišťovny
  - Jméno a adresa pojištěné strany
  - Doba platnosti pojistné smlouvy
  - Garantovaná výše plnění
  - Územní platnost
17. Pojištění odpovědnosti za škodu vůči třetím stranám anebo pojištění újmy na zdraví jiným osobám v průběhu závodů anebo soutěžích či v průběhu tréninku:
  - Název a adresa pojišťovny
  - Jméno a adresa pojištěné strany
  - Doba platnosti pojistné smlouvy
  - Garantovaná výše plnění
  - Územní platnost

1 – Beru na vědomí, že se důrazně doporučuje zadat kontaktní osobu, kterou je možné kontaktovat v případě nouze nebo nehody, který se týká mé účasti na závodech. V této souvislosti potvrzuji, že na formuláři uvedená kontaktní osoba souhlasí s uvedením své totožnosti a kontaktních údajů, které jsou uvedeny v mé žádosti o vydání licence.

### **1.1.123 Zadní strana – Část II. (Pravidla UCI)**

1. Prohlašuji tímto, že mi nejsou známy žádné okolnosti, pro které by mi neměla být udělena požadovaná licence.

Dobrovolně se zavazuji vrátit svoji licenci v případě jakékoli podstatné změny či závažných okolností v době podání žádosti o licenci.

Prohlašuji, že jsem v tomto roce nežádal o licenci UCI nebo jinou národní federaci.

Přebírám na sebe veškerou zodpovědnost za tuto žádost a za použití vydané licence.

2. Zavazuji se respektovat stanovy a pravidla UCI, jejích kontinentálních konfederací a národních federací.

Prohlašuji. Že jsem si přečetl nebo měl příležitost se podrobně seznámit s výše jmenovanými stanovami a pravidly.

Budu se cyklistických závodů nebo soutěží účastnit ve sportovním duchu a ctít zásady Fair-Play.

Budu se řídit a respektovat veškerá rozhodnutí vydaných UCI a povedu všechna případná odvolání či jakékoli soudní spory před orgány uvedenými v pravidlech.

Přijímám Arbitrážní soud pro sport (CAS) jako jediný kompetentní orgán pro odvolání dle ustanovení UCI, a to za podmínek stanovených v těchto pravidlech a dle Kodexu arbitrážního jednání pro sport. Souhlasím s tím, že jakýkoli spor s UCI bude předložený pouze Arbitrážnímu soudu pro sport (CAS).

3. Souhlasím s tím, že budu dodržovat antidopingová pravidla UCI, jakož i veškeré dokumenty přijaté UCI v souvislosti s antidopingovými pravidly a v souvislosti se Světovým antidopingovým kodexem.

Souhlasím s tím, že se kdykoli podrobím testování v rámci soutěží i mimo soutěží, jak je uvedeno v Pravidlech antidopingu UCI a souvisejících dokumentech. Souhlasím s tím, že všechny vzorky odebrané podle pravidel UCI v oblasti antidopingu jsou majetkem UCI, a že toto vlastnictví může být ze strany UCI převedeno na jinou antidopingovou organizaci, nebo vlastnictvím přenesené ze strany jiné antidopingové organizace na UCI.

Beru na vědomí a souhlasím s tím, že moje osobní údaje uvedené v žádosti o licenci podané u své národní federaci budou odevzdány a archivovány u UCI, a souhlasím se zpracováním a archivací těchto informací pro účely komunikace správy a řízení, jako i ve vztahu k antidopingovým aktivitám a předcházení manipulace se soutěžemi a na jakýchkoli jiných souvisejících záležitostech.

Souhlasím také s tím, že moje osobní údaje mohou být použity a/nebo být odevzdány, pokud je to žádoucí a přiměřené, (s právem přiměřené

ochrany dat a bezpečnostních záruk (jiným subjektům pro účely organizování cyklistických soutěží a propagace cyklistiky, jako jsou například, ale ne výhradně: organizátoři soutěží a poskytovatelé služeb, dále také jakémukoli subjektu odpovědnému za vyšetřování a/nebo postupy týkající se potenciálního porušení předpisů UCI, jako je například, ale ne výhradně, Světová antidopingová agentura, národní antidopingové agentury, Arbitrážní soud pro sport, soudní orgány UCI, národní či mezinárodní orgány v kontextu posláních UCI se správou a řízením cyklistiky.

Beru na vědomí, že mohu kontaktovat UCI na následující adrese, abych mohl uplatnit své právo požádat o přístup, opravu anebo vymazání svých osobních údajů: data.protection@uch.ch

1.1.023/N

### **Zadní strana – Část II. – (Žádost o licenci ČSC)**

1. Prohlašuji, že mi nejsou známy okolnosti, které by bránily vydání licence Českého svazu cyklistiky /dále ČSC/  
Zavazuji se vrátit svou licenci, jakmile se vyskytne skutečnost, která mění podstatným způsobem okolnosti existující v době žádosti o licenci.
2. Prohlašuji, že jsem nepožádal o vydání licence ČSC ve stejném kalendářním roce jinou národní cyklistickou federaci nebo vedení UCI.
3. Tato žádost o vydání licence ČSC, stejně jako používání licence ČSC je výhradně na moji vlastní odpovědnost.
4. Zavazuji se, že budu dodržovat Stanovy ČSC a Pravidla cyklistiky vydaná ČSC, jakož i pravidla UCI, UEC a jejich členských federací. Prohlašuji, že jsem četl nebo měl možnost se seznámit s těmito Stanovami a Pravidly.
5. Při cyklistických soutěžích se budu chovat sportovně a čestně. Podrobím se sankcím, které mi budou uděleny a řešení sporných záležitostí předložím výhradně orgánům stanovených v Pravidlech a Směrnících ČSC. Veškeré případné spory s UCI či UEC budu výhradně předkládat soudům v sídlech UCI a UEC.
6. Akceptuji Arbitrážní Sportovní Soud (TAS) jako jedinou kompetentní odvolací instanci v případech a podle postupů stanovených v pravidlech. Akceptuji, že TAS se vyjadřuje jako poslední instance a že její rozhodnutí budou definitivní a bez odvolání. Jsem si vědom, že jednání před tribunálem Union Cycliste Internationale podléhá poplatku stanovenému dle tarifu Union Cycliste Internationale. A souhlasím s tím, že v případě, že budu uznán vinným uhradím ČSC náklady, které ČSC musel jako národní federace za dané řízení dle uvedeného tarifu uhradit UCI.
7. Prohlašuji, že jsem odpovídajícím způsobem pojištěný pro případ nehody a občanské odpovědnosti ve všech zemích, kde budu provozovat závodní cyklistiku nebo trénovat a že toto pojištění je platné pro celé období, pro které požaduji vydání licence.
8. Souhlasím, že se podrobím a budu vázán antidopingovými pravidly UCI, pravidly Antidopingového výboru ČR, ustanoveními Světového antidopingového kodexu a jeho mezinárodními standardy, na která se pravidla antidopingové kontroly UCI odvolávají, jakožto i antidopingovými pravidly jiných kompetentních instancí podle pravidel UCI a Světového antidopingového kodexu, pokud jsou v souladu s tímto kodexem.

9. Sportovní klub – oddíl prohlašuje, že podepsaný žadatel o licenci mladší 18 let se pravidelně zúčastňuje lékařské prohlídky a platnost prohlídky je v souladu s platností licence ČSC. Žadatel starší 18 let potvrzuje svým podpisem, že se zúčastňuje lékařské prohlídky v souladu s platností licence ČSC.

10. Žadatel o licenci se zavazuje, že v jeho těle se nebude nacházet žádná zakázaná látka dle pravidel MOV, ČOV, UCI, UEC, WADA, Antidopingového výboru ČR a ČSC.

11. Bude-li zjištěna zakázaná látka v jeho těle, podrobí se rozhodnutí ČSC o udělení trestu dle „Pravidel antidopingové kontroly“ a „Směrnice pro kontrolu a postih dopingu ve sportu“ a souhlasí s tím, že rozhodnutí ČSC bude respektovat jako konečné a neměnné.

12. Žadatel o licenci, rozumí se tím závodník, souhlasí s tím, že žádost o licenci na další období za něj již podá elektronicky sportovní klub, jehož je členem a k čemuž mu tímto uděluje zmocnění.

13. Žadatel o licenci v elektronické podobě, kterým se rozumí sportovní klub, prohlašuje, že žádá o vystavení licence jménem závodníka (závodníků) a originál žádosti s vlastnoručním podpisem (u nezletilých včetně podpisu zákonného zástupce) má založený u sebe a garantuje jeho archivaci minimálně po dobu 2 let.

14. Žadatel si je vědom, že udělením licence se stává členem ČSC a potvrzuje tímto, že vstupuje do ČSC dobrovolně a bude se řídit jejími stanovami a vnitřními předpisy.

15. Za uveřejnění výše uvedených údajů neveznesu vůči ČSC žádné finanční ani jiné nároky.

1.1.023  
bis.

Organizátor a Národní federace musí poskytnout podporu týmu, nebo závodníkovi (který podal přihlášku na přihlašovací formuláři dle článku 1.2.049), pokud jde o případnou žádost s cestovním povolením.

1.1.024

### Forma licence

Licence má být ve formátu kreditní karty.  
Musí obsahovat následující údaje:

Přední strana:

	<b>2019</b>	National federation's logo here
	<b>UCI ID</b>	<b>111 222 333 44</b>
	Last name(s)	<b>Doe</b>
	First name(s)	<b>John</b>
	Nationality	USA
	Date of birth	29 September 1979
	Gender	Male
	Role	<b>Team Staff</b>
	Function	<b>Sports Director</b>
	UCI Category	-
	Team	Team A
Valid until: 31.12.2019		

Zadní strana:

National federation's logo here	
Federation ID 12345	Optional fields
National Category Elite	
Club Club A	
<b>COUNTRY A CYCLING</b>	
Federation Road	
www.website.org	
email@email.com	
+12 234 567 89 10	
<b>EMERGENCY CONTACT</b> Jack Jones, +11 22 33 44 55	
"I agree to abide and be bound by the UCI Constitution and Regulations, in particular the UCI Anti-Doping Rules. I also recognise the exclusive jurisdiction of the Court of Arbitration for Sport (CAS) in Lausanne, Switzerland, as provided for under the relevant provisions of the UCI Regulations."	

Text na zadní straně licence:

Souhlasím s tím, že budu dodržovat a budu vázáný stanovami a nařízeními UCI, stejně jako antidopingovými pravidly.  
Také uznávám výlučnou pravomoc arbitrážního soudu pro sport (CAS) se sídlem v Lausanne, Švýcarsko tak, jak to ustanovují příslušné odstavce pravidel UCI.

Všechny národní federace musí vydávat licence srovnatelného formátu.

Rok platnosti licence musí být na shodné pozici a se shodnou velikostí písma jako na vzoru uvedeném výše.

Pokud chce národní federace licenci vybavit čárovým kódem, nebo QR kódem, může tak učinit na zadní straně ve vyhrazeném prostoru (Optional fields).

Národní federace jsou odpovědné za zabezpečení platnosti elektronických licencí a všech aspektů, které s tím souvisí s ohledem na zabezpečení osobních dat dle platné legislativy.

- 1.1.025 Licence musí být vydána v anglické nebo francouzském jazyce.  
Na licenci je možné uvést také jinou, doplňkovou jazykovou mutaci.
- 1.1.026 Článek zrušen 1.1.18
- 1.1.027 (N) Národní federace mohou určit, zda je fotografie držitele licence součástí licence či nikoli. Pokud fotografie není požadována, je držitel licence povinen se spolu s licencí prokázat také dalším platným oficiálním dokladem totožnosti, který fotografii obsahuje.
- Zpřístupnění informací**
- 1.1.028 Národní federace zajistí, aby UCI ID a příslušné kontaktní údaje všech držitelů, jako například adresa a e-mailová adresa, byli zpřístupněné UCI a aby tato informace byli aktuální.
- 1.1.028 bis Každá národní federace, nejpozději v průběhu jednoho týdne, musí informovat o identitě držitele licence, kterému byla odebrána licence, kteří vrátili licenci, nebo kteří si licenci neobnovili.
- Pokuty**
- 1.1.029 Následující přestupky budou penalizovány dle odstavců níže:
1. Účast, nebo pokus zúčastnit se cyklistické soutěže bez vlastnictví vyžadované licence:
    - Nepřipuštění ke startu a čekací doba 1 rok pro získání licence
  2. Účast nebo pokus zúčastnit se cyklistické soutěže bez prokázání se vyžadovanou licencí:
    - Nepřipuštění ke startu nebo diskvalifikace a pokuta od 50 do 100 CHF [1.000,- až 2.000,- Kč]
- Další ustanovení**
- 1.1.030 Národní federace mohou povolit, při splnění podmínek, které si sami určí, že osoby, které se zúčastňují cyklistických soutěží jen výjimečně, se mohou těchto specifických soutěží na národní úrovni zúčastnit, aniž by byli držiteli celoroční licence. Tyto podmínky musí obsahovat souhlas, že se daná osoba podřizuje respektování pravidel UCI, národní federace a mít vhodné pojištění v průběhu celého dne, nebo dní, kdy se daná soutěž koná.
- 1.1.031(n) Články 1.1.011 až 1.1.029 nejsou aplikované v mládežnických kategoriích, které se neřídí pravidly UCI, ale jsou řízena výhradně pravidly národních federací.
- 1.1.031.1/N Pro mládežnické disciplíny jsou aplikována pravidla a postupy pro vydávání licencí dle pravidel UCI.
- 1.1.032 Držitel licence, kterému byla odebrána licence z důvodu pozastavení činnosti a jehož platnost je omezená na území příslušné národní federace, může získat provizorní povolení od UCI, které bude platné v ostatních členských federacích UCI. Toto provizorní povolení musí ovšem ve všech dalších podmínkách podléhat licenčním pravidlům.

1.1.033 Všem držitelům licence bude přidělena sportovní národnost, která je shodná s jejich státní příslušností. Bez ohledu na národní federaci, která licenci vydává. Sportovní národnost bude přidělena při vydání první licence. Pokud má závodník více než jednu státní příslušnost, je od něj vyžadováno, aby si zvolil státní příslušnost, která bude uvedena na licenci v okamžiku vydání své první licence. Držiteli o licenci bez státní příslušnosti, bude přidělena státní příslušnost toho státu, na jehož území se žadatel nepřetržitě zdržuje nejméně 5 let.

Na jakoukoli cyklistickou soutěž, kde závodník reprezentuje svůj národní tým, ho může vyslat pouze národní federace dle jeho státní příslušnosti.

Závodník podléhá všem předpisům a disciplinárním postupům národní federace, jejíž státní příslušnost má uvedenou na licenci, a to ve všech záležitostech týkajících se jeho výběru do národního týmu.

Závodník uznáný v krajině svého bydliště za uprchlíka (příslušnými státními orgány nebo UNHCR), si může vybrat mezi sportovní národnosti odpovídající jeho státní příslušnosti, nebo být klasifikovaný jako „uprchlík“ a to pro účely určení státní příslušnosti dle tohoto článku. V takovém případě bude závodník oprávněn soutěžit v závodech s účastí národních týmů, jak to stanovují pravidla (např. pravidla účasti a/nebo kvalifikační systémy).

- 1.1.033 bis
- A. Závodník může požádat UCI o změnu sportovní státní příslušnosti v následujících případech a při splnění jedné z následujících podmínek:
- a. Dojde-li z jakéhokoli důvodu ke ztrátě dotyčné občanské státní příslušnosti, může si závodník vybrat sportovní státní příslušnost k jiné státní příslušnosti, pokud je jejím držitelem;
  - b. Pokud nebyl závodník v čase podání první žádosti o licenci plnoletý, může si vybrat jinou státní příslušnost, jejíž je držitelem, a to v čase podání první žádosti o licenci po dosažení plnoletosti;
  - c. Pokud má závodník jinou státní příslušnost, než je uvedena v písmenech a. nebo b. Uplatnění podléhá následujícím omezením:
    - Tuto změnu je možné provést maximálně dvakrát za kariéru
    - Pokud závodník pře změnou občanství na základě tohoto pravidla reprezentoval svou bývalou zemi na některých z následujících závodů: olympijské hry, kontinentální nebo regionální hry, mistrovství světa, kontinentální mistrovství, světový pohár - a to v jakékoli kategorii (Junior, U23, Elite, Masters), nemůže tento závodník být součástí národního týmu na následující mistrovství světa a/nebo kontinentální mistrovství (ve všech kategoriích a disciplínách) v roce následujícím po potvrzení změny národnosti ze strany UCI. Toto omezení neplatí pro případně změny sportovní státní příslušníky se statutem uprchlíka na státní příslušnost země pobytu, po udělení státní příslušnosti v dané zemi.
    - V případě druhé změny státní příslušnosti podle písmene c., nemůže tento závodník reprezentovat svoji zemi na následujících dvou po sobě jdoucích mistrovství světa a/nebo kontinentálních mistrovství, následujících po potvrzení nové změny národnosti ze strany UCI.

Mimo výše uvedeného mohou na multisportovní soutěže platit omezení v souladu s předpisy příslušné organizace. Určení země, kterou je závodník

oprávněn reprezentovat na Olympijských hrách, kontinentálních hrách nebo paralympijských hrách, a jakékoli potenciální omezení účasti na těchto hrách se řídí buďto pravidlem 41 Olympijské charty a jejími stanovami (pro Olympijské a kontinentální hry) anebo kapitolou 3.1 příručky Mezinárodního paralympijského výboru (IPC) pro paralympijské hry.

d. Pokud má závodník uznáný status uprchlíka v zemi trvalého pobytu, může se závodník rozhodnout, že bude klasifikován jako závodník se sportovní národností „uprchlík“, dle článku 1.1.033

B. Aby byla ze strany UCI uznána změna státní příslušnosti, musí být UCI předloženy následující dokumenty:

- Důkaz o způsobilosti pro získání zvolené státní příslušnosti (např. cestovní pas nebo osvědčení vydané ministerstvem, konzulátem, velvyslanectvím atd.)
- Formální prohlášení žadatele, podepsané a datované, které vyjadřuje volbu státní příslušnosti a potvrzující případné omezení účasti, pokud budou aplikována.

Pokud má žadatel v úmyslu, aby tato žádost vstoupila v platnost k určitému datu, je povinen ji na UCI předložit nejméně 3 měsíce před určeným datem. Po potvrzení změny sportovní státní příslušnosti, informuje UCI žadatele a příslušné národní federace.

V případě změny státní příslušnosti jsou závodníkovi ponechány všechny do té doby získané body. Body, které závodník získá pro zemi první státní příslušnosti, zůstávají přiděleny zemi první státní příslušnosti.

## § 2 Kategorie závodníků

### **Závodní cyklistika**

- 1.1.034 Pro účast na závodech zařazených do mezinárodního kalendáře, jsou kategorie závodníků určeny podle věku soutěžících, definovaných jako rozdíl mezi rokem konání závodu a rokem narození závodníka.
- 1.1.034 bis Pro účast na závodech zařazených do mezinárodního kalendáře a národních mistrovství, musí být každý závodník držitelem UCI ID.
- 1.1.035 Bez ohledu na související platná nařízení a výjimky uvedené níže, mají právo se zúčastňovat závodů zařazených do mezinárodního kalendáře pouze závodníci ve věku 17 let a starší, kteří jsou držiteli licence pro jednu z mezinárodních kategorií uvedených v článku 1.1.036 a 1.1.037.

Mezinárodních závodů v disciplíně Trial, BMX, BMX freestyle a Para-cyklistických závodech mohou být závodníci ve věku 16 let a méně.

V závodech, kde jsou kola poháněna také elektrickým pohonem (EPAC), mohou soutěžit závodníci ve věku 19 let a více.

### **MUŽI**

#### 1.1.036(N) **Mládežnické kategorie**

Tyto kategorie zahrnují závodníky ve věku 16 let a mladší, a jsou kontrolovány národními federacemi, mimo článku 1.1.035. který se vztahuje na závodníky BMX a Para-cyklistiky

#### 1.1.036/N *Český Svaz Cyklistiky – kategorie mládežnických kategorií:*

		<i>Rok narození – pro sezónu 2026</i>
<i>U17</i>	<i>(Kadeti)</i>	<i>2010–2011</i>
<i>U15</i>	<i>(Žáci starší)</i>	<i>2012–2013</i>
<i>U13</i>	<i>(Žáci Mladší)</i>	<i>2014–2016</i>

#### **Junioři (MJ, Men Junior, MU19)**

Tato kategorie zahrnuje závodníky ve věku 17 a 18 let.

#### **Muži do 23 let (MU, Men Under, MU23)**

Tato kategorie zahrnuje závodníky ve věku 19 až 22 let.

#### **Muži Elite (ME, Men Elite)**

Tato kategorie zahrnuje závodníky ve věku 23 let a starší.

#### **Masters (MO, Men Open)**

Tato kategorie zahrnuje závodníky muži Masters s přidáním všech jezdců, kteří nejsou způsobilí účastnit se dle pravidel UCI závodů Women Masters. Tato kategorie zahrnuje závodníky ve věku 30 let a starší, kteří se zvolili tuto kategorii. Tuto kategorii se nemůže zvolit závodník patřící do týmu registrovaného u UCI.

#### **Para-cyklisti**

Tato kategorie zahrnuje závodníky s postižením, jak je specifikované systémem funkční klasifikace pravidel UCI, popsaných v části 16, kapitola V. Para-cyklistům může, anebo nemusí být, ze zdravotních anebo bezpečnostních důvodů, vystavena dodatečná kategorie ze seznamu, a to na základě procedury zavedeného integračního postupu. Toto závisí od stupně a podstaty postižení.

## **ŽENY**

### 1.1.037 **Mládežnické kategorie**

Tyto kategorie zahrnují závodnice ve věku 16 let a mladší a jsou kontrolovány národními federacemi, mimo článku 1.1.035. který se vztahuje na závodnice BMX a Para-cyklistiky

### 1.1.037/N *Český Svaz Cyklistiky – kategorie mládežnických kategorií:*

		<i>Rok narození – pro sezónu 2026</i>
<i>WU17</i>	<i>(Kadetky)</i>	<i>2010–2011</i>
<i>WU15</i>	<i>(Žákyně starší)</i>	<i>2012–2013</i>
<i>WU13</i>	<i>(Žákyně Mladší)</i>	<i>2014–2016</i>

(N) *Český Svaz Cyklistiky může rozhodnout pro jednotlivou disciplínu, závod nebo seriál závodů o sloučení kategorií WU15 a WU13. K takovém případě bude uvedena pouze kategorie WU15 – Žákyně.*

### **Juniorky (WJ, Women Junior, WU19)**

Tato kategorie zahrnuje závodnice ve věku 17 a 18 let.

### **Ženy do 23 let (WU, Women Under, WU23)**

Tato kategorie zahrnuje závodnice ve věku 19 až 22 let.

### **Women Elite (WE, Women Elite)**

Tato kategorie zahrnuje závodnice ve věku 23 let a starší.

### **Masters (WO, Women Open)**

Pokud pravidla UCI nestanoví jinak, tato kategorie zahrnuje závodnice ve věku 30 let a starší, kteří se zvolili tuto kategorii. Tuto kategorii se nemůže zvolit závodník patřící do týmu registrovaného u UCI.

### **Para-cyklisti**

Tato kategorie zahrnuje závodnice s postižením, jak je specifikované systémem funkční klasifikace pravidel UCI, popsaných v části 16, kapitola V. Para-cyklistkám může, anebo nemusí být, ze zdravotních anebo bezpečnostních důvodů, vystavena dodatečná kategorie ze seznamu, a to na základě procedury zavedeného integračního postupu. Toto závisí od stupně a podstaty postižení.

1.1.038 Názvy kategorií mohou být přizpůsobené dle národních jazyků nebo dle jejich omezení.

1.1.039 **Cyklistika pro všechny**

Licence v kategorii Cyklistika pro všechny je vydána cyklistům, praktikujícím cyklistiku jako volnočasovou aktivitu. Tato licence opravňuje pouze k účasti na soutěžích, které jsou zařazeny do kalendáře cyklistiky pro všechny.

### § 3 Tým

#### Definice

- 1.1.040 V těchto pravidlech je tým definovaný jako sportovní organizace, která se skládá ze závodníků a dalších osob, které je podporují ve smyslu účasti na cyklistických soutěžích. V závislosti na kontextu může pojem tým také znamenat závodníky jednoho týmu, kteří se účastní určité soutěže.

#### Týmy registrované u UCI

- 1.1.041 Níže uvedené týmy jsou týmy registrované u UCI:  
UCI WorldTeams – viz. článek 2.15.047 a jiné  
UCI Women's WorldTeams – viz. článek 2.13.128 a jiné  
UCI ProTeams – viz. článek 2.16.001 a další  
UCI continental teams a UCI Women's continental teams – viz. článek 1.17.001 a další  
UCI mountain-bike teams – viz. článek 4.14.001 a další  
UCI track teams – viz. článek 3.7.001 a další  
UCI BMX Racing teams – viz. článek 6.8.001 a další  
UCI cyclo-cross teams – viz. článek 5.5.001 a další

Odkaz na UCI uvedený v názvu týmu poukazuje pouze na skutečnost, že tým byl registrován u UCI dle současných předpisů.

- 1.1.042 Závodník, který je součástí týmu registrovaného u UCI nesmí vstupovat do závazku s pořadatelem, ať již je to kdokoli v tom smyslu, že se bude účastnit jeho závodu, aniž předtím získal svolení svého týmu. Trato žádost je považována za kladně vyřízenou také v případě, kdy závodník na řádnou žádost neobdrží odpověď do desíti dnů.

Každý závodník, který poruší toto pravidlo, bude ze soutěže diskvalifikovaný a bude mu udělena pokuta v rozmezí od 300 CHF do 5.000 CHF (6.000 až 100.000,- Kč).

- 1.1.043 Závodník, jehož tým je přihlášen k danému závodu se tohoto závodu nesmí účastnit nezávisle na svém týmu. Osoby, které toto pravidlo poruší budou sankcionováni pokutou ve výši od 300 do 2.000 CHF (6.000,- až 40.000,- Kč).

#### Národní týmy

- 1.1.044 Národní tým je tým složený ze závodníků vybraných národní federací se státní příslušností dané federace.

#### Regionální tým

- 1.1.045 Regionální tým je tým vybraný územním nebo jiným národním oddělením národní federace, a skládá se ze závodníků licencovaných touto národní federací, kteří nesmí být členy týmu registrovaného u UCI.

#### Klubový tým

- 1.1.046 Klubový tým je tým přidružený k národní federaci. Jeho složení je regulováno národní federací, a jeho závodníci nesmí být členy týmu registrovaného u UCI.

## §4

### Rozhodčí

(číslování odstavců změněno 1.1.05)

[články 1.1.112 a 1.1.122 zrušeny dne 1.1.04, článek 1.1.125 dne 1.1.05]

- 1.1.047 Rozhodčí je oficiální činovník jmenovaný UCI nebo národní federací pro zajištění kontroly cyklistických závodů, aby tyto závody probíhaly v souladu s platnými pravidly a předpisy.
- Toto jmenování je určeno kritérii stanovených UCI nebo národní federací, pokud existují, a může být dle vlastního uvážení odvoláno.
- 1.1.048 Rozhodčí, buďto individuálně, a / nebo ve sboru, řídí sportovní aspekt cyklistických soutěží a zajišťují, aby soutěž byla vedena v každém ohledu dle pravidel. Obzvláště zajišťují, aby specifická pravidla závodu, způsob, jak je závod veden a veškerá technická ustanovení související se závodem jsou v přesném souladu a platnými pravidly.
- Rozhodčí zaznamenávají porušení pravidel a udělují případné tresty.
- 1.1.049 Sbor rozhodčích se skládá z rozhodčích delegovaných na závod a dohlíží nad danou cyklistickou soutěží.
- Sbor rozhodčích zaznamenává rozhodnutí jednotlivých rozhodčích a aplikuje a/nebo potvrzuje případné tresty.
- 1.1.050 Každý rozhodčí rozhoduje neutrálně a nezávisle. Nemůže být v žádném případě součástí organizace závodu. Musí okamžitě odmítnout svoji delegaci, pokud si je vědomý jakékoli skutečnosti, která by u něj mohla vést k pochybnostem o jeho neutralitě.
- 1.1.051 Hodnost národního rozhodčího (NC) je udělován národní federací, která je kompetentní vydat žadateli danou licenci. Národní federace určí způsob, status a funkci rozhodčího v souladu s principy uvedenými níže.
- 1.1.051 (N) bis. Každý rozhodčí může být delegován pouze v disciplíně, ve které prošel oficiálním školením, které bylo schváleno příslušnou komisí dané disciplíny, nebo národní federací.
- 1.1.052 Mimo výjimek udělených UCI, nemůže jiný než Mezinárodní rozhodčí UCI vykonávat svou funkci mimo území své národní federace.
- 1.1.052.1(N) **Regionální a národní rozhodčí (REG.C a NC)**  
*REG.C – Titul Regionálního rozhodčího může být udělen po absolvování školení vedeném příslušným krajským svazem, nebo českým svazem cyklistiky. Pro vedení školení musí být školitel schválen komisí pro příslušnou disciplínu. Rozsah školení musí být minimálně 15 hodin. Uchazeč musí absolvovat školení v rozsahu nejméně 10 hodin, úspěšně složit závěrečný teoretický test, absolvovat zaškolovací závod v délce nejméně 5 hodin. Tento závod bude adept na funkci regionálního rozhodčího absolvovat bez nároku na honorář a bude přidělen k rozhodčím vykonávajícím rozličné funkce, a následně úspěšně složit*

*závěrečnou praktickou zkoušku při samostatné práci rozhodčího na pozici / pozicích přiděleným zkoušejícím komisařem.*

*Věk pro získání licence REG.C. musí být v rozmezí 18. – 60 let.*

*1.1.052.2(N) NC – Titul Národní rozhodčí může být udělen držiteli licence REG.C, který tuto činnost vykonává nejméně 2 roky.*

*Kurz NC je organizován se souhlasem Českého svazu cyklistiky, školitel musí být delegován komisí pro příslušnou disciplínu.*

*Rozsah školení musí být minimálně 20 hodin. Uchazeč musí úspěšně složit závěrečný test a praktickou zkoušku na pozici hlavního rozhodčího či jiné, určené zkoušejícím komisařem.*

*Věk pro získání licence NC musí být v rozmezí 22. – 55 let.*

*1.1.052.2(N) Pro úspěšné absolvování teoretického testu je zapotřebí získání níže uvedené procentuální úspěšnosti:*

<i>REG.C.</i>	<i>60%</i>
<i>NC</i>	<i>65% / 75% / 85%</i>

*Jednotlivé úrovně procentuální úspěšnosti jsou jedním z kritérií pro delegování rozhodčích na jednotlivé úrovně závodů.*

*1.1.052.3(N) Platnost kvalifikace rozhodčího ČSC je stanovena u všech tříd a úrovní na dobu 5 let. Pokud si rozhodčí svoji kvalifikaci během této doby nezvýší, nebo neobnoví přezkoušením na školení nebo semináři rozhodčích ČSC pro danou disciplínu, bude mu kvalifikace o jednu třídu snížena.*

*V případě, kdy je procentuální úroveň výrazně rozdílná, než jaká byla získána při posledním přezkoušení a prodloužení platnosti licence, je možné úroveň kvalifikace snížit až na úroveň odpovídající získané procentuální úspěšnosti, nebo pozastavit činnost do opětovného potvrzení kvalifikace.*

*V případě, kdy by mělo dojít ke snížení kvalifikace o jeden, či více stupňů, má rozhodčí právo na opakování testu. Tento opravný test musí být uskutečněn v dohodnutém termínu, ovšem nejpozději do 12 měsíců po konání původního testu.*

*Školení pro zvýšení kvalifikace, či seminář pro potvrzení / zvýšení kvalifikace či úrovně bude pořádán nejméně jednou za 24 měsíců.*

### **Elite národní rozhodčí (EN)**

*1.1.052 bis. Titul národní elite rozhodčí (Elite national commissaire) uděluje UCI v disciplínách určených UCI osobám, které úspěšně zvládli schválený kurz UCI, na který UCI delegovala lektora.*

*Tato kvalifikace je podmínkou pro uchazeče o kvalifikaci UCI mezinárodní rozhodčí pro disciplíny: Silnice, Dráha, MTB, BMX.*

*Aby mohla příslušná osoba projít výběrovým řízením a být pozvána na kurz ENC, a aby se mohla stát rozhodčím s kvalifikací ENC, musí splňovat následující podmínky:*

- být držitelem licence „Národní rozhodčí“ národní federace přidružené k UCI;
- musí být navrhnout touto národní federací;
- ovládat jazyk kurzu (francouzštinu, angličtinu nebo španělštinu).

## **Mezinárodní rozhodčí UCI (IC)**

### **Podmínky delegace**

- 1.1.053 Titul mezinárodní rozhodčí (International Commissaire), uděluje UCI těm osobám, které složily zkoušky a praktické hodnocení uvedené v článku 1.1.058
- 1.1.054 Aby mohla příslušná osoba projít výběrovým řízením a být pozvána na kurz IC, musí splňovat následující podmínky:
- 1) Být národním, respektive ENC a držitelem licence národní federace, která je členskou zemí UCI
  - 2) Být navržen touto národní federací. Od této federace je požadováno zaslat žádost delegované osoby podepsanou jejím prezidentem dané federace, a musí obsahovat následující:
    - kopii platného oficiálního ID (občanského průkazu, pasu atp.), potvrzující, že osoba je ve věku 25 až 50 let v čase jeho výběru UCI;
    - pro disciplíny silnice, dráha, MTB a BMX: držitelem kvalifikace ENC získanou po úspěšném zvládnutí kurzu ENC schváleného UCI, na který byl delegovaný lektor UCI;
    - důkaz o tom, že uchazeč aktivně vykonával funkci národního, respektive ENC ve dvou předcházejících letech před pozváním na zkoušky;
  - 3) Má vynikající znalost pravidel UCI
  - 4) Ovládá jeden ze dvou oficiálních jazyků UCI, ve kterých bude kurz vedený (francouzština nebo angličtina).

Konečný výběr kandidátů bude proveden UCI na základě potřeb, doporučení a volných míst k dispozici. Dodatečně mohou být stanoveny další kritéria, která mohou být pro každý kurz specifická.

V případě uvedení nepravdivých informací bude kandidát vyloučen ze všech kurzů a zkoušek. Pokud to bude nutné, bude mu odebrán také titul IC.

- 1.1.055 *(článek zrušen 1.1.17)*
- 1.1.056 Školící kurz se bude skládat jak z teoretických znalostí pravidel, tak i z jejich praktické aplikace v praxi.
- 1.1.057 Školení a zkoušky budou organizovány odděleně pro každou jednotlivou disciplínu.

Stručný přehled všech tréninkových kurzů, které se skládají z všeobecné části, společné pro všechny disciplíny a ze speciální části určené pro každou disciplínu.

- Stanovy UCI (všeobecná)
- Všeobecná pravidla cyklistiky jako sportu

- Mistrovství světa
- Kontinentální mistrovství
- Olympijské a Paralympijské hry (pro Olympijské disciplíny)
- Disciplinární řád a dané postupy
- Bezpečnost sportu a ovlivňující faktory
- Anti-dopingová pravidla – všeobecně
- Psychologické aspekty a etický kodex postavení Mezinárodního rozhodčího

#### Disciplíny / kategorie

- Silnice
- Dráha
- Horská kola
- Cyklokros
- BMX
- BMX Freestyle
- Trial
- Cycle-ball (klová)
- Artistic Cycling (krasojízda)
- Para-Cycling

1.1.058 Zkušební komise se bude skládat z lektorů, kteří současně vedli kurz. Teoretické zkoušky se skládají z písemné a ústní části. Dvě třetiny bodů se dají získat v písemné části zkoušky a jedna třetina v části ústní. V případě nesložení zkoušek bude kandidátovi umožněno zkoušku opakovat. Dvě neúspěšné zkoušky v jedné disciplíně znamenají vyloučení ze zkoušek v dané disciplíně.

1.1.059 V průběhu 24 měsíců od splnění teoretické části zkoušek IC, musí kandidát složit praktickou zkoušku, kdy bude pozván jako hlavní rozhodčí (PCP) při mezinárodních závodech. UCI lektor bude hodnotit kandidáta v průběhu jeho praktické zkoušky. V případě nesplnění požadavků při praktické zkoušce bude kandidátovi umožněno opakovat praktickou zkoušku, ovšem opakování zkoušky je možné pouze jednou.

1.1.060 *(článek zrušen 1.1.17)*

1.1.061 IC rozhodčí budou pravidelně hodnoceni, aby bylo zajištěno, že splňují požadovanou úroveň způsobilosti a aby si udržovali svoji klasifikaci.

Rozhodčí budou pravidelně pozýváni k účasti na seminářích za účelem školení a zlepšování svých dovedností.

Tyto semináře budou ukončeny testem potvrzujícím jejich způsobilost.

Rozhodčí budou hodnoceni písemně, ústně, nebo prakticky na závodech. Tyto školící semináře, které jsou vedeny za účelem školení a zlepšování dovedností rozhodčích, stejně jako hodnocení, budou vedeny lektory a hodnotiteli delegovanými UCI.

Rozhodčí, kteří se nebudou zúčastňovat seminářů, vedených za účelem školení a zlepšování dovedností rozhodčích, nebo budou považováni za rozhodčí, kteří

nedosahují požadované úrovně kvalifikace, nebudou UCI delegováni na nadcházející soutěže.

Pokud to bude nutné, může být i odebrána kvalifikace mezinárodního rozhodčího.

- 1.1.061.1/N Skutečnosti uvedené v odstavcích 1.1.047 až 1.1.061 jsou aplikované i na regionální, národní a ENC rozhodčí, kteří mají vydanou licenci u ČSC. Každý rozhodčí je povinen se účastnit semináře, který bude pořádán nejméně jednou za dva roky. V případě absence může být rozhodčímu omezení či nepřiznání delegací na následující období, snížení kvalifikace o jeden stupeň, případně odebrání licence regionální, národní, ENC rozhodčí.

Skutečnosti uvedené v člancích 1.1.061 bis. až 1.1.074 bis, jsou aplikované i na regionální, národní a ENC rozhodčí, národní federaci a soutěže pořádané národní federací (pokud je na konci odstavce označeno (N)).

V případě, kdy rozhodčí aktivně nevykonává činnost rozhodčího po dobu delší než 24 měsíců po sobě jdoucích, musí před příští delegací absolvovat seminář / školení a složit závěrečný test.

- 1.1.061 bis. *(článek zrušen 1.1.17)*

#### **Status**

- 1.1.062 IC může rozhodovat maximálně ve dvou disciplínách, mimo rozhodčích pro silnici a dráhu, kteří současně mohou rozhodovat také Para-Cyklistiku. IC nemůže současně:

- \* Být držitelem závodní licence týmu registrovaného u UCI anebo být současný národního týmu. (N)
- \* Vykonávat žádnou technickou funkci (týmový asistent, mechanik, zdravotní asistent, vedoucí týmu atd.) pro národní federaci nebo tým registrovaný o UCI. (N)
- \* Vykonávat funkci prezidenta nebo viceprezidenta v národní federaci nebo kontinentální federaci. (N)

IC nemůže v žádném případě současně vykonávat jinou funkci při konání stejných mezinárodních závodů, na které byl delegován.

- 1.1.063 Členové výkonného výboru UCI, stejně jako zaměstnanci UCI nemohou vykonávat funkci IC. (N)
- 1.1.064 Aktivní kariéra IC a ENC končí nejpozději 31. prosince roku, kdy rozhodčí dosáhne věku 70ti let. (N)
- 1.1.064.1(N) *Po tomto datu mohou rozhodčí vykonávat funkci rozhodčího pouze po schválení příslušnou sportovní komisí národní federace.*
- 1.1.065 Všichni IC mohou být předmětem disciplinárního jednání v případech, kdy jsou delegováni na mezinárodní soutěže. (N)

1.1.066 IC jsou povinni za každých okolností dodržovat pravidla UCI, kodex chování IC, a to i v okamžiku, kdy neplní oficiální funkci a nesmí způsobovat žádné materiální, nemateriální nebo morální újmy pro cyklistiku jako sport anebo UCI. (N)

Každé porušení článku 1.1.066 může být postoupeno disciplinární komisi UCI, která může uložit pozastavení činnosti na dobu až 12 měsíců, odebrání statusu IC, stejně jako vést u udělení jakýchkoli disciplinárních opatření uvedených v článku XII pravidel UCI. (N)

1.1.068 *(článek zrušen 1.1.17)*

### **Delegace**

1.1.069 IC si ze svého titulu nemůže udělit delegaci sám sobě.

1.1.070 Rozhodčí jsou delegováni UCI a / nebo národní federací, aby dohlíželi na závody zařazené do mezinárodního kalendáře, jak je uvedeno v článku 1.2.116. Členové rozhodcovského sboru pro kontinentální mistrovství jsou jmenováni kontinentální federací. (N)

1.1.071 Mezinárodní rozhodčí, pokud není delegovaný UCI, může být delegovaný svou národní federací pro závody konané na území státu daného IC.

1.1.072 IC nemůže přijmout delegaci do zahraničí, pokud nezíská jeho národní federace povolení od UCI, mimo případů, kdy je na tyto závody delegovaný UCI. V případě, kdy nebude mít souhlas UCI, může být potrestán dle článku 1.1.066. (N)

1.1.073 IC pověřený delegací od UCI, má právo na refundaci svých nákladů, jejichž výše a podmínky proplacení jsou určeny výkonným výborem UCI. (N)

1.1.074 IC pověřený delegací od UCI anebo od své národní federace ve své příslušné disciplíně, jak je uvedeno v článku 1.2.116, musí nosit oficiální uniformu, která mu byla poskytnuta UCI. Tato uniforma se smí nosit pouze v průběhu těchto delegací.

1.1.074 bis. Národní rozhodčí a ENC musí nosit oficiální uniformu, která mu byla poskytnuta národní federací ve své příslušné disciplíně. Logo UCI by se na těchto uniformách nemělo objevovat. (N)

## §5 Sportovní ředitelé

1.1.075 Každý tým, mimo regionálních a klubových týmů, musí jmenovat jednu osobu jako sportovního ředitele.

Pokud je v týmu více osob, kteří mají status sportovního ředitele, musí tým určit jednu osobu jako hlavního sportovního ředitele. Ostatní osoby jsou určeni jako asistenti sportovního ředitele. Aniž jsou dotčeny podmínky článku 1.1.077, ustanovení v této sekci se týkají hlavního sportovního ředitele.

1.1.076 Žádný tým nemůže být registrovaný UCI, nebo UCI nebude uznaný jako národní tým, pokud nemá určeného sportovního ředitele.

Žádný tým se nemůže zúčastnit soutěže zařazené do mezinárodního kalendáře, pokud nemá určeného sportovního ředitele.

1.1.077 Sportovní ředitelé musí být držiteli příslušné licence.

Sportovní ředitelé a asistenti sportovních ředitelů UCI World Teams, UCI Women's World Teams, UCI Women's Pro Teams a UCI Pro Teams musí také úspěšně složit zkoušky.

Sportovní ředitelé a asistenti sportovního ředitele, kteří chtějí být poprvé zaregistrováni, musí absolvovat zkoušku jeden rok před přijetím dané funkce.

Registraci sportovních ředitelů a asistentů sportovního ředitele potvrdí UCI pouze v případě, pokud žadatel úspěšně složí zkoušku.

1.1.078 Mimo úloh a odpovědností určených pravidly, je vedoucí týmu odpovědný za organizaci sportovních aktivit a za sociální a lidské podmínky, za kterých závodníci v daném týmu provozují cyklistiku.

1.1.079 Sportovní ředitel se musí nepřetržitě a systematicky snažit, kdekoli je to možné, zlepšit sociální a lidské podmínky a chránit zdraví a bezpečnost závodníků v týmu.

1.1.080 Sportovní ředitel musí zajistit, aby byly respektovány pravidla všemi osobami, které jsou součástí jeho týmu, anebo které s týmem jakýmkoli způsobem spolupracují.

On sám jde příkladem ostatním.

1.1.081 Sportovní ředitel musí ve svém týmu zajistit odpovídající péči v následujících oblastech: lékařská péče, léčení a jednání s jezdci v souladu s článkem 13.3.001 a k tomu zajistit potřebné vybavení. Musí zajistit, že veškerá péče je vykonávána kvalifikovanými osobami, a pokud je to potřebné, také držiteli potřebné licence vyžadované pravidly.

1.1.082 Sportovní ředitel musí zajistit, ve veškeré úkony jsou vhodně rozděleny mezi všechny zmíněné osoby, jak je uvedeno v článku 1.1.080, mimo závodníků. Funkce každé osoby musí být jasně specifikované a musí být v souladu

s pravidly. Osoby musí být s touto funkcí jasně obeznámeny. Rozdělení funkcí musí být provedeno v písemné formě. Všechny osoby, jmenované v článku 1.1.080, musí mít kopii tohoto dokumentu. Kopie musí být též zaslána na národní federaci. Týmy registrované u UCI a Národní týmy musí kopii dokumentu zaslat také na UCI.

- 1.1.083 Sportovní ředitel musí provádět pravidelné konzultace se všemi osobami zmíněnými v článku 1.1.080 s důrazem na lidské a sociální podmínky, vybavení, rizika spojená s cyklistikou a plánu závodů každého jezdce. O každé konzultaci bude vyhotovena zpráva. Na jejich žádost musí být kopie zprávy poskytnuta národní federaci nebo UCI.
- 1.1.084 Jakékoli pochybení sportovního ředitele a nedodržování podmínek může být penalizováno dle tohoto článku pravidel, a to pozastavením činnosti v rozmezí 8 dní až 10 let a/nebo finanční pokutou v rozmezí 500 – 10.000 CHF [12.000 – 250.000 CZK]. V případě následného přestupku, který bude spáchán do 2 let od přestupku prvního, bude sportovnímu řediteli pozastavena činnost na období nejméně 6 měsíců anebo může být suspendován doživotně. Současně může být udělena pokuta v rozmezí 1.000 až 20.000 CHF [25.000 – 500.000 CZK].
- 1.1.085 Jakákoli osoba, nebo tým, který nebude respektovat rozdělení funkcí dle článku 1.1.082 bude penalizována pozastavením činnosti v rozmezí jeden měsíc až jeden rok a/nebo finanční pokutou od 750 do 10.000 CHF [15.000 – 200.000 CZK]. V případě druhého přestupku, který bude spáchán do 2 let od přestupku prvního, bude pozastavena činnost na období nejméně 6 měsíců anebo může být suspendován doživotně. Současně může být udělena pokuta v rozmezí 1.500 až 20.000 CHF [30.000 – 400.000 CZK].
- 1.1.086 Sportovní ředitel je odpovědný za všechny přestupky spáchané osobami uvedenými v článku 1.1.080 a bude penalizovaný dle odstavce pro příslušný přestupek, pokud neprokáže, že přestupek nebyl spáchaný úmyslně a že byl spáchaný nedbalostí a že jej v žádném případě neschvaluje.

## **§6 Technický delegát**

- 1.1.087 UCI může delegovat technického delegáta na jakékoli cyklistické závody. Funkce technického delegáta je definována v příslušných částech pravidel pro každou disciplínu.

**Sázení**

1.1.088

Nikdo, kdo podléhá pravidlům UCI (ČSC), nesmí být zapojen do organizování sázek na cyklistických soutěžích. Zakazuje se zejména:

- mít přímé nebo nepřímé finanční zájmy na sázkových činnostech, pokud se tato sázková činnost týká cyklistiky
- účastnit se anebo pomáhat při určování sázkových kurzů poskytovaných na cyklistické soutěže

Mimo toho je držitelům licence zakázané účastnit se sázek na pořadí, nebo se dohodnout s třetí osobou, aby podala sázku na umístění v souvislosti s následujícími událostmi:

- A. Závody, kterých se může účastnit jeho tým, anebo v souvislostech, při kterých je do soutěže jakýmkoli způsobem přímo zapojen
- B. Všechny národní, kontinentální a světové mistrovství své disciplíny
- C. Všechny multisportovní soutěže, jichž se přímo účastní, nebo je do nich jakýmkoli způsobem zapojen

Porušení tohoto článku mohou být sankcionována pokutou ve výši od 2.000 CHF až do 200.000 CHF [40.000 – 4.000.000 CZK] a/nebo pozastavením činnosti od 8 dní do 1 roku. Porušení prvního článku tohoto odstavce organizátorem může vést i k odebrání licence závodu.

**Sponzoring**

1.1.089

I v případě, kdy tým nebude dotčen platný zákon, žádný tabákový výrobce či výrobek, destilát, výrobce pornografických výrobků, nebo výrobků, které by mohli poškodit dobré jméno UCI / ČSC, nebo cyklistiky obecně, nesmí být přímo či nepřímo spojován s držitelem licence, UCI týmem nebo národními či mezinárodními závody.

Definice lihového nápoje, vztahující se k tomuto článku, je výrobek, kdy obsah alkoholu je roven nebo vyšší než 15% obsahu.

1.1.090

1. Sponzoring sázkovými společnostmi (včetně národních loterií) je zakázán, pokud sázková společnost vlastní jakékoli akcie nebo má sjednána jakákoli smluvní ujednání, které jí uděluje právo přímo nebo nepřímo se účastnit řízení či rozhodování k příslušnému organizátorovi, týmu nebo držiteli licence, mimo případů, kdy se provozovatel sázek zdrží vypsání sázek ve vztahu k závodům příslušného organizátora, nebo ve vztahu k závodům, jichž se účastní příslušný tým nebo držitel licence. Pokud jde o jakékoli jiné cyklistické soutěže, musí být v souladu se seznamem povolených sázek vypracovaných řídicím výborem UCI.
2. Ve všech ostatních případech je sponzorství sázkovými společnostmi povolen, za předpokladu, že sponzor respektuje seznam povolených sázek vypracovaný řídicím výborem UCI. Je proto zakázané sponzorování sázkovými společnostmi, které organizují sázky na soutěže, které nejsou uvedeny na seznamu.

3. Mimo toho je každý organizátor, tým nebo držitel licence, který chce být sponzorován sázkovou společností zajistit, aby:
  - byl provozovatel sázek přidělen k jednomu nebo více příslušným národním monitorovacím orgánům dohlížejících na regulaci a dohled nad sportovními sázkami, a má oprávnění pro organizování sázek v souladu s definicemi „dohody rady Evropy o manipulaci se sportovními soutěžemi“. V případě absence monitorovacího orgánu pro dohled nad sportovními sázkami v zemi nebo zemích, do kterých provozovatel sázek spadá, může UCI povolit takové sponzorství za předpokladu, že provozovatel sázek je smluvně přidružen k monitorovací agentuře schválené UCI a která souhlasí s poskytováním zpráv týkajících se atypických nebo podezřelých sázek UCI.
  - Aby jakákoli taková sponzorská smlouva výslovně zakazovala sázkové společnosti:
    - i) Shromažďování důvěrných informací a / nebo jakýchkoli jiných informací, které by mohly sloužit k manipulaci s cyklistickou soutěží, a
    - ii) Účastnit se jakéhokoli rozhodnutí, které je sportovní povahy
4. Organizátoři, týmy nebo držitelé licencí, kteří chtějí být sponzorováni sázkovou společností, poskytnou dokumentaci, která potvrzuje soulad s výše uvedenými podmínkami, spolu s jejich žádostí o registraci k UCI, nebo k národní federaci ve formátu, který je požadován a jak určují příslušná ustanovení pravidel. V případě, kdy v je čase žádosti o sponzorství společností organizující sázky, organizátor, tým, anebo držitel licence již zaregistrovaný, musí být na UCI (ČSC) bezodkladně předložena dokumentace, a to nejpozději dva měsíce před závodě, kde organizátor, tým nebo držitel licence hodlá zviditelnit daného provozovatele sázek.

#### 1.1.091

Porušení článků 1.1.089 a 1.1.090 mohou být sankcionovány následovně:

- zákaz startu a / nebo pokuta ve výši 1 000 až 25 000 CHF [20.000,- až 500.000,- Kč] pro držitele licence (vztahuje se pouze k článku 1.1.089)
- odmítnutí nebo zrušení registrace, zákaz startu a / nebo pokuta ve výši 5 000 až 500 000 CHF [100.000,- až 10.000.000,- Kč] pro tým
- odmítnutí anebo vymazání akce z kalendáře a / nebo pokuta ve výši 5 000 až 500 000 CHF [100.000,- až 10.000.000,- Kč] pro organizátora

**Preamble**

Pravidla uvedená v kapitole II. a dále jsou aplikovaná jako pravidla ČSC, a to i v případě, kdy v textu daného odstavce je jmenováno pouze UCI.

**Sekce 1: Administrativní ustanovení****§ 1 Kalendář**

1.2.000/N Veškerá ustanovení uvedená v odstavcích 1.2.001 až 1.2.026 se bezpodmínečně vztahují na tvorbu závodního kalendáře ČSC a taktéž na všechny závody v něm uvedené. Veškeré administrativní úkony spojené s tvorbou a schvalováním národního kalendáře budou řešeny výhradně s ČSC.

1.2.001 Kalendář je chronologický seznam cyklistických závodů dle disciplíny, kategorie a / nebo pohlaví, které byli předem schválené UCI, pokud jde o mezinárodní kalendář, a národní federací, pokud jde o národní kalendář.

Schválení UCI anebo národní federací k registraci do příslušných kalendářů se vyžaduje proto, aby bylo zabezpečeno vhodné fungování cyklistických disciplín, zejména s ohledem na následující cíle:

- Jednotný a konzistentní průběh cyklistických soutěží
- Sportovní hodnota a konzistence sportovních výsledků
- Sportovní kalendář má přinést užitek organizátorům, týmům a závodníkům
- Ochrana závodníků prostřednictvím antidopingových, zdravotních a bezpečnostních pravidel
- Ochrana integrity soutěží
- Finanční stabilita pro organizátory, závodníky a týmy
- Solidarita pro elitní úroveň tréninku a rozvoje mladých závodníků

1.2.002 Kalendář je vypracovaný pro následující disciplíny:

1. Silnice
2. Dráha
3. Horská kola
4. Cyklokros
5. BMX Racing
6. BMX Freestyle (park a freestyle)
7. Cyklotrial
8. Sálková cyklistika (kolová a krasojízda)
9. Cyklistika pro všechny (granfondo a gravel)
10. Para-cycling (silnice a dráha)

1.2.003 Kalendář se vypracovává na kalendářní rok, anebo sezónu v souladu s obdobím určeným řídicím výborem UCI pro každou disciplínu.

1.2.004 V každé disciplíně bude UCI vypracovaný světový kalendář, Kontinentální konfederací kontinentální kalendář, a Národní federací národní kalendář.

Mezinárodní kalendář tvoří světový kalendář a kontinentální kalendáře.

Mezinárodní závody jsou závody, které jsou zapsány do světového nebo kontinentálního kalendáře.

Národní závody jsou závody, které jsou zapsány do národního kalendáře

Jakékoli závody, které v předstihu nezískaly povolení, nebo nejsou zaregistrovány v mezinárodním nebo národním kalendáři, se považují za zakázané závody v souladu s článkem 1.2.019

- 1.2.005 S výjimkou UCI WorldTour soutěží, jsou světové a kontinentální kalendáře vypracované výkonným výborem UCI a dle doporučení kontinentálních konfederací u závodů, týkajících se příslušných závodů.

Kalendář pro soutěže UCI WorldTour jsou vypracovány profesionální cyklistickou radou (Professional Cycling Council) v souladu s ustanovením týkajících se UCI WorldTour a části II., kapitola XV.

Řídící výbor UCI nebo profesionální cyklistická rada posoudí žádost o registraci do mezinárodního kalendáře v souladu s kritérii uvedenými v článku 1.2.010, stejně jako veškerých požadavků dle předpisů UCI a dle pokynů stanovených v registračním postupu pro kalendáře UCI.

- 1.2.006 Každoročně předloží organizátoři žádost své národní federaci o registraci jejich závodů do mezinárodního kalendáře.

Vyplněním žádosti se organizátor zavazuje, že se bude řídit stanovami a pravidly UCI a bezpodmínečně se podřizuje jurisdikci sportovního arbitrážního soudu (CAS) v souvislosti s jakýmkoli sporem týkajícím se dané přihlášky.

Organizátor závodů v Cyklokrosu, MTB nebo BMX, které jsou zařazené do národního kalendáře, a kterých se zúčastní závodníci tří nebo více zahraničních národních federací, dvou zahraničních federací pro závody na dráze, trialu nebo v sálové cyklistice, musí pro příští rok žádat o zařazení svých závodů do mezinárodního kalendáře. Tyto závody nemohou být zařazeny do národního kalendáře, vyjma případu, kdy bylo zařazení do mezinárodního kalendáře zamítnuto.

Organizátor para-cyklistických závodů, kterých se zúčastní závodníci z více zahraničních federací dle článku 16.18.003, musí pro příští rok požádat o zařazení svých závodů do mezinárodního kalendáře.

Pro silniční závody musí národní federace podat žádost o zařazení závodu do mezinárodního kalendáře na UCI (v kopii své kontinentální konfederaci) nejpozději do 1. července předcházejícího roku, pro který se žádost podává. Pro závody MTB, BMX, BMX Freestyle, Trial, Dráhu, Para-cycling na dráze, Para Cycling na silnici, Sálovou cyklistiku a Cyklistiku pro všechny je posledním datem pro přijetí přihlášky vždy poslední pátek v červenci. Pro Cyklokros je posledním dnem pro přijetí přihlášky stanovený na 15. prosince.

Národní federace musí předložit žádosti UCI v souladu s pokyny stanovenými v registračních postupech pro kalendáře UCI a v každém případě potvrdit

závazek organizátora dodržovat stanovy a pravidla UCI a předložit jakoukoli dodatečnou dokumentaci požadovanou UCI.

Pokud se závod jede na území více států, bude závod zařazen do kalendáře pouze se souhlasem všech příslušných národních federací.

Národní federace předloží UCI všechny žádosti, pro které je jejich hodnocení kritérií dle článku 1.2.010 uspokojivé. V případě negativního hodnocení anebo jakéhokoli jiného nesouladu s pravidly UCI, zjištěných národní federací, předá tato zjištěnou informaci organizátorovi.

Každý organizátor, za kterého národní federace neodešle žádost na UCI, může podat žádost přímo na UCI, a to nejpozději do 30ti dní po výše uvedených termínech pro podání žádosti národními federacemi. Tuto žádost může UCI posoudit pouze v případě, kdy nejsou na základě prvního dojmu zjištěny žádné podstatné důvody k tomu, aby národní federace nepřeložila žádost UCI.

Pro každou žádost přijatou po uplynutí kterékoli z výše uvedených lhůt UCI určí, zda ji lze vzít v úvahu v době schválení příslušného kalendáře, nebo až následně.

1.2.007 Návrhy kontinentálních kalendářů zašle UCI příslušným kontinentálním konfederacím, které se k nim mohou vyjádřit do 30ti dní od odeslání návrhu.

Kontinentální konfederace při každém zveřejnění svých kontinentálních kalendářů obsahují závody světového kalendáře, které se konají na jejich územích.

1.2.008 Národní kalendáře musí vypracovat příslušné národní federace.

Národní federace musí, když zveřejňují své národní kalendáře, zařadit do svých kalendářů také závody mezinárodního kalendáře, které se konají na jejich území.

1.2.009 V případě, kdy organizátor odesílá svoji žádost o zařazení závodu do mezinárodního kalendáře poprvé, předloží dokumentaci požadovanou v registračním postupu pro UCI kalendář, včetně minimálně následujících informací:

- Jméno a kontaktní údaje organizátora a jeho zástupce
- Typ závodů (disciplína, specializace, formát závodu)
- Místo konání závodu, respektive popis závodu včetně celkové délky (v Km), a pokud je to relevantní, také o jednotlivých etapách a okruzích
- předpokládaný počet a kategorie zúčastněných týmů a / nebo závodníků
- Navrhované termíny závodu
- Finanční aspekty (ceny, cestovní a pobytové náklady)
- Reference týkající se organizování závodů
- Potvrzení, že se závod bude konat v souladu s předpisy a pravidly UCI pro příslušnou disciplínu (včetně jakékoli odchylky, u které je nutné požádat UCI o povolení)

Každá odchylka od pravidel UCI pro příslušnou disciplínu musí být odůvodněná a předložena UCI spolu s žádostí o posouzení.

Pro silniční závody musí být dokumentace zaslaná na UCI ne později než 3 měsíce před zasedáním výkonného výboru UCI, na kterém je příslušný kalendář uzavřený (obvykle 25. července). Pro ostatní disciplíny musí být dokumentace na UCI zaslaná nejpozději ve stejný registrační termín uvedený v článku 1.2.006 pro danou disciplínu.

Po přijetí žádosti UCI určí, zda je odůvodněné žádat o dodatečnou dokumentaci, anebo informace potřebné k posouzení kritérií uvedených v článku 1.2.010 a jakýchkoli jiných požadavků dle pravidel UCI a / nebo registračního postupu pro kalendáře UCI, jsou dostačující.

V případě zpoždění podání žádosti UCI určí, zda žádost lze vzít v úvahu v době schválení příslušného kalendáře, nebo až následně.

#### 1.2.010

UCI se bude snažit žádost posoudit a vydat rozhodnutí na zasedání řídicího výboru UCI (nebo rady profesionální cyklistiky), plánovaném ke schválení mezinárodního kalendáře příslušné disciplíny, za předpokladu, že žádost bude předložena UCI v souladu s příslušnými termíny. UCI si vyhrazuje právo prodloužit lhůtu na prověření žádosti v případech, kdy je potřebné další posouzení žádosti pro určení souladu s příslušnými požadavky.

Řídicí výbor UCI (nebo rada profesionální cyklistiky), posoudí žádost na transparentním, spravedlivém a nediskriminačním základě s přihlédnutím k následujícím kritériím, a v souladu s cíli uvedenými v článku 1.2.001:

##### 1. Administrativní kritérium

- Společnost organizátora, akcionář/i a zástupce/ci
- Požadavky na pojištění
- Dodržování pravidel UCI týkajících se vedení závodu, včetně, ale ne výhradně, finančních závazků vůči UCI a jiným zúčastněným stranám
- Soulad s platnými zákony

##### 2. Sportovní kritérium, které zahrnuje hodnocení:

- Požadované datumy závodu
- Požadovaná třída závodu
- Dodržování pravidel UCI týkajících se sportovního vedení závodu
- Bezpečnostní požadavky
- Specifické požadavky související s třídou závodu
- Atraktivnost závodu pro zúčastněné strany z pohledu cyklistiky nebo třetích stran
- Respektování rozsahu kompetencí rozhodčích a jiných zúčastněných stran (např. národních federací, týmů nebo závodníků)
- Spravedlivé a nediskriminační zacházení s pozvánkami, zúčastněnými týmy a závodníky

##### 3. Etické kritérium, které zahrnuje hodnocení:

- Soulad s etickým kodexem UCI
- Dodržování antidopingových a lékařských pravidel UCI

- Dodržování pravidel UCI týkajících se integrity cyklistických soutěží, včetně, ale ne výlučně, pravidel o sponzoringu, povinnosti související s manipulací soutěže, zakázané spojení se sázením, zakázané spojení s týmy atp.
- Základní cíle pro organizaci závodu
- Vliv na pověst a image UCI a / nebo cyklistiky jako sportu

Mimo výše uvedeného bude UCI brát v úvahu i veškeré ustanovení pravidel UCI, která se vztahují k organizaci závodů.

Hodnocení výše uvedených kritérií bude vykonáno na základě přihlášky, stejně jako hodnocení předcházejících hodnocení závodu. UCI k tomuto účelu zváží všechny relevantní dokumenty anebo informace.

1.2.011 Po přezkoumání žádosti řídicí výbor UCI (nebo rady profesionální cyklistiky) přijme jedno z následujících rozhodnutí:

- I. Povolí závod, kdy podle odůvodněného názoru závod splňuje všechny autorizační kritéria
- II. Odmítne žádost o zařazení, pokud podle odůvodněného názoru není splněno jedno nebo více kritérií potřebných pro schválení
- III. Povolí organizátorovi závod, dle odůvodněného názoru, při splnění jedné nebo více z následujících podmínek:
  - Uspořádání úspěšného testovacího závodu, zejména pokud závod obsahuje výjimku z pravidel UCI pro příslušnou disciplínu a / nebo
  - Zařazení do nižší kategorie závodu a / nebo
  - Odmítne udělit jakoukoli požadovanou výjimku a / nebo
  - Změnu datumu pro zabezpečení návaznosti kalendáře (např. z důvodu překrývání termínů, aby se zabránilo nezákonným dohodám mezi organizátory a / nebo týmy, zajistilo se nepřiměřené zatížení týmů a / nebo závodníků, zajištění geografické návaznosti závodů uvedených v kalendáři, a / nebo
  - Ostatní podmínky, které musí organizátor splnit v přiměřeném časovém rámci.

Autorizace závodu bude potvrzena zveřejněním závodu v příslušném kalendáři a webové stránce UCI. Ostatní rozhodnutí oznámí UCI organizátorovi.

1.2.012 Zařízení závodů do mezinárodního kalendáře je spojeno s poplatkem, který je nazýván „kalendářní poplatek“, jehož výši každoročně stanovuje Výkonný výbor UCI.

Celý poplatek musí organizátor zaplatit UCI po přijetí faktury od UCI. Faktury se zasílají 90 dní před konáním závodu, anebo po schválení a zařazení závodů do kalendáře, dle situace, která nastane později.

UCI si vyhrazuje právo odstranit závody z mezinárodního kalendáře kdykoli před startem závodu, pokud nebude kalendářní poplatek uhrazen. Za těchto okolností nebudou na závod delegováni žádní mezinárodní rozhodčí UCI, respektive účastníkům nebudou přiděleny žádné UCI body. Pokud si organizátor

přeje přeregistrovat závod do kalendáře na nadcházející sezónu, bude mu účtována pokuta ve výši 250 CHF.

Mimo toho bude zápis závodu zamítnutý, pokud kalendářní poplatek z minulé sezóny stále nebyl uhrazen anebo pokud organizátor nerespektuje finanční povinnosti vůči UCI a / nebo jiným zainteresovaným stranám za předpokladu, kdy bude příslušný nárok řádně prokázán. Toto opatření se vztahuje také na nového organizátora silničních závodů, vůči organizátorovi a / nebo závodům, které výkonný výbor UCI považuje za nástupce jiného organizátora nebo závodu.

- 1.2.013 V případě zamítnutí žádosti o zařazení závodu do mezinárodního kalendáře, o kterém rozhodl Výkonný výbor UCI (anebo rada profesionální cyklistiky), bude organizátorovi poskytnuto zdůvodnění tohoto rozhodnutí.

UCI může zrušit rozhodnutí o autorizaci závodu s okamžitou platností, pokud organizátor poruší jedno nebo více kritérií nebo podmínek požadovaných pro autorizaci, a to i v případech, kdy se UCI dozví o relevantních informacích po autorizaci závodu.

Rozhodnutí řídicího výboru UCI (nebo rady profesionální cyklistiky) o zamítnutí autorizace nebo zrušení registrace závodu v mezinárodním kalendáři, podléhá nově odvolání ke Sportovnímu arbitrážnímu soudu.

- 1.2.014 Jakákoli změna datumu závodu, již zařazených do mezinárodního kalendáře je předmětem předchozího schválení UCI, anebo v případě závodů UCI WorldTour schválení rady profesionální cyklistiky, a to na žádost národní federace organizátora. V případě, že se závod koná v termínu, který nebyl schválený, považuje se závod za zakázaný závod dle článku 1.2.019.

## § 2 **Názvy závodů**

- 1.2.015 Organizátor nesmí závod nazvat jiným názvem než tím, pod kterým byl zaregistrován do kalendáře.
- 1.2.016 Národní federace a UCI může žádat, aby název závodů byl změněn, například z důvodů možné záměny s jinými závody.
- 1.2.017 Žádné závody nemohou být označeny jako Národní, Regionální, Kontinentální, Světový pohár nebo mistrovství, mimo pravidel jednoznačně stanovených pravidly UCI anebo po předcházejícím a jednoznačném povolení získaného od UCI anebo příslušné národní federace, pokud se to týká závodů zařazených do národního kalendáře.
- 1.2.018 Organizátor nesmí budit dojem, že jeho závody mají status, který nemají.

### § 3 Zakázané závody

1.2.019 Držitelé licence se nesmí účastnit závodů, které nejsou zaregistrované v národním nebo mezinárodním kalendáři, anebo kterému nebylo jinak vydáno povolení před datem konání závodu od národní federace, kontinentální konfederace nebo UCI.

UCI může udělit povolení k závodu, který nesplňuje kritéria pro registraci na mezinárodní úrovni, aby se jich mohli zúčastnit držitelé licencí. Takováto povolení k závodu jsou podmíněna následujícími podmínkami:

- Ze závodu nebudou uděleny žádné body a není součástí žádné série, a
- Finanční odměny a účastnické poplatky nesmí přesáhnout úroveň finančních odměn pro elitní závody Mistrovství světa UCI v dané disciplíně, a
- Odůvodněnou žádost předloží organizátor nejméně dva měsíce před příslušným závodem

V případě udělení povolení bude závod zveřejněn UCI.

Národní federace vydávají povolení k závodu v souladu s výše uvedeným. Účast členů UCI týmů na tomto závodě si však vyžaduje souhlas UCI.

1.2.020 Držitel licence se nesmí účastnit aktivit organizovaných národní federací, které byla pozastavená činnost, mimo článku 19.4 stanov UCI.

1.2.021 Porušení článků 1.2.019 a 1.2.020 bude sankcionováno následovně:  
Závodníci a ostatní držitelé licencí:

- Upozornění v případě prvního menšího porušení (neúmyslného anebo z nedbalosti).
- Pokuta od 100 CHF do 10 000 CHF [2.000,- až 200.000,- Kč] a / nebo pozastavení činnosti až na šest měsíců za první úmyslné anebo nedbalostní porušení (např. v případě, kdy UCI a / nebo národní federace v předstihu oznámila, že spadá do kategorie zakázaných závodů, anebo pokud si držitel licence byl vědom absence povolení k závodu)
- Pokuta od 1 000 CHF do 100 000 CHF [20.000 až 2.000.000,- Kč] a / nebo pozastavení činnosti až na dvanáct měsíců, v případě opakování přestupku.

V případě UCI týmu budou sankce ve dvojnásobné výši, než je uvedeno výše (t. zn. výše pokut i délka pozastavení činnosti).

#### **§ 4 Účast na závodech**

- 1.2.022 Žádný držitel licence, kterému byla pozastavena činnost a tento stav stále trvá, nemůže být přihlášen na závod, nebo mu nesmí být udělen přístup do jiné zóny, než je zóna pro veřejnost. Každý, kdo bude vědomě na závod angažovat anebo přihlásí závodníka s pozastavenou činností, bude pokutován ve výši od 2 000 CHF do 10 000 CHF [40.000,- do 200.000,- Kč].
- 1.2.023 Organizátor musí udělit akreditaci anebo volný přístup členům nebo orgánům své národní federace, nebo UCI.

#### **§ 5 Sankce**

- 1.2.024 [článek zrušen 1.1.21]
- 1.2.025 [článek zrušen 1.1.21]

## § 6

### Klasifikace a poháry

1.2.026 Národním federacím, jejich přidruženým členům, organizátorům závodů, včetně všech orgánů, které se jim zodpovídají, a všem držitelům licencí se zakazuje podílet se přímo nebo nepřímě na organizaci anebo propagaci jakékoli klasifikace jednotlivců nebo týmů, na kterých jsou udělovány body, anebo jsou výsledky ze závodu zařazeny do mezinárodního kalendáře UCI (tzn. Série), a to jak v rámci dané sezóny, nebo v průběhu vícero sezón, mimo těch, které jsou výslovně schváleny UCI.

Registrace jakéhokoli závodu, který je součástí série, zapsaného v mezinárodním kalendáři UCI, jak je definováno výše, bude podléhat souladu s tímto článkem.

Jakákoli série, která sčítá body anebo výsledky závodu zařazeného do mezinárodního kalendáře UCI, bude podléhat schválení UCI, a to na období daného roku. K posouzení této žádosti musí UCI obdržet veškerá pravidla, týkající se série, včetně pravidel účasti, technických pravidel, jakéhokoli bodového systému a peněžních odměn za závod, stejně jako veškerých celkových odměn (na základě celkového pořadí, ale ne výhradně).

Organizátoři závodu, kteří chtějí být součástí série, uvedou svůj záměr ve formuláři žádosti o registraci do mezinárodního kalendáře UCI a na žádost UCI poskytnou jakékoli informace týkající se dané série.

Pro schválení série platí tato specifická pravidla:

- Ve všech cyklistických disciplínách nesmí mít žádná série podléhající autorizaci dle tohoto článku více jak osm závodů. Ovšem série v silniční cyklistice, které byly založeny před 1. lednem 2024, a které byly schváleny v předchozích sezónách, **stejně jako UCI Světové poháry a UCI série**, mají z tohoto omezení výjimku. V těchto sériích je dovolené mít zařazeno více závodů, které podléhají každoročnímu schvalování ze strany UCI, a to při dodržení ostatních kritérií uvedených v tomto článku.
- Název seriálu nesmí vzbuzovat dojem, že dané události mají status, který nemají.

Každá žádost o danou sérii se taktéž posuzuje podle těchto kritérií:

- Spravedlivost a otevřenost sportovních soutěží
- Stejně šance pro všechny účastníky
- Dodržování etických hodnot ve sportu
- Nejistota výsledků
- Ochrana zdraví a bezpečnost jezdců
- Zajištění funkčního sportovního kalendáře
- Podpora náboru a tréninku mladých jezdců
- Zabezpečení integrity a objektivity soutěžního sportu a řádného fungování soutěží
- Finanční stabilita organizátorů závodů a týmů
- Solidarita mezi různými úrovněmi sportovní vospělosti
- Pyramidová struktura soutěží od základní až po elitní úroveň

## § 7 **Národní mistrovství (Mistrovství republiky)**

1.2.027 Závody Mistrovství republiky se řídí pravidly UCI

1.2.027.1/N Mistrovství republiky kategorií, které nepodléhají pravidlům UCI, se řídí pravidly ČSC.

1.2.028 Účast na Mistrovstvích republiky je řízena příslušnými národními federacemi. Pouze závodníci, kteří mají státní příslušnost země ve smyslu současných pravidel, se mohou účastnit mistrovství dané země, bojovat o titul mistra dané země a příslušné body. Závodník nemůže v průběhu jedné sezóny bojovat o titul mistra republiky a příslušné body ve více jak jedné zemi.

Pokud národní federace organizuje samostatnou soutěž, ve které se uděluje titul mistra republiky v dané kategorii, závodníci této kategorie se nesmí zúčastnit mistrovského závodu jiné kategorie.

Maximálně tři národní federace mohou pořádat společné mistrovství jako společnou soutěž.

Ve výjimečných případech, pokud daná národní federace organizuje samostatné závody, v nichž se uděluje titul mistra republiky v silniční cyklistice pro kategorie Elite a U23, může národní federace rozhodnout, že závodníci U23 se mohou účastnit obou závodů.

Minimální počet startujících pro udělení titulu „Mistr ČR“ v dané disciplíně a kategorii je:

Závody jednotlivců: minimálně 5 startujících

Týmové soutěže: minimálně 3 týmy

### **Datумы Mistrovství republiky**

1.2.029 (odstavec se vztahuje na kategorie závodníků podléhajících pravidlům UCI) Mistrovství republiky v Silniční cyklistice se musí konat v průběhu posledního týdne v červnu.

Všechny výsledky musí být zaslány na UCI prostřednictvím UCI DataRide nejpozději dva dny po skončení posledního závodního dne. Výsledky zaslány po tomto datumu nebudou započítány do UCI klasifikace. Předělené UCI body se započítávají do klasifikace v týdnu následujícím po obdržení výsledků.

Mistrovství republiky v Cyklokrosu se budou konat ve dnech určených Výkonným Výborem UCI.

Mistrovství republiky v MTB v Olympijském cross-country (XCO) a cross-country na krátkých tratích (XCC), se musí od roku 2025 konat v průběhu 29tého víkendu v roce.

Mistrovství republiky BMX Racing se musí konat v průběhu prvního víkendu v červenci.

Mistrovství republiky v Trialu se musí konat v průběhu posledního víkendu v červnu. Pokud je to možné, může se uskutečnit v průběhu Mistrovství republiky MTB.

Mistrovství republiky v sálové cyklistice se musí konat čtyři týdny před Mistrovstvím světa.

UCI může udělit výjimku pro jižní polokouli, anebo v případě zásahu vyšší moci, označované jako „force majeure“.

Co se týká výpočtu žebříčku UCI, mimo závodů v silniční cyklistice, budou závody konané před nebo po stanoveném termínu uznané, jako by se konaly v nařízeném termínu.

1.2.029.N

1.2.030 [článek zrušen 1.1.19]

1.2.030 [článek zrušen 1.1.19]  
bis.

### **Národní poháry**

1.2.030/N Národní poháry ČSC jsou pořádány dle platných pravidel ČSC.

Specifická pravidla jednotlivých pohárů jsou specifikována rozpisem poháru pro danou disciplínu a kategorii.

Aby mohly být uděleny body do průběžné klasifikace jednotlivých pohárů, musí být na startu dané kategorie odprezentováni nejméně:

- 3 závodníci pro závody jednotlivců
- 2 družstva pro týmové závody.

## Sekce 2 Organizace závodů

### §1 Organizátor

- 1.2.031 Organizátor cyklistických závodů musí být též držitelem licence. Musí být držitelem licence té národní federace, ve které závod organizuje.
- 1.2.032 Organizátor cyklistických závodů je bezpodmínečně a výhradně odpovědný za organizaci závodu, myšleno v souladu s pravidly UCI, stejně jako administrativními a finančními aspekty.
- Pouze organizátor je odpovědný úřadům, za účastníky závodu, pořadatele, funkcionáře a diváky.
- Organizátor je odpovědný za finanční záležitosti vyplývající z předchozích závodů, kdy byly závody organizovány třetí stranou, pokud je závod považován Výkonným Výborem za jeho nástupce (v případě závodů WorldTour radou profesionální cyklistiky).
- 1.2.033 UCI, Národní federace a rozhodčí, co se týká kontroly závodu, kontrolují pouze sportovní hledisko závodu. Pouze organizátor nese odpovědnost za kvalitu, bezpečnost organizace a příslušného vybavení.
- 1.2.034 Organizátor je povinen pojistit svůj závod vůči všem možným rizikům. Organizátor je plně odpovědný za poskytnutí podrobných informací o organizaci svého závodu poskytovateli pojištění, aby bylo zabezpečeno přiměřené krytí.
- Pojištění odpovědnosti za škodu, které uzavřel organizátor, zajistí primárně pokrytí škod způsobené třetím osobám, jako jsou závodníci, organizátoři a diváci, a nebude podmiňovat krytí tím, že tato třetí strany přebírají odpovědnost organizátora.
- Při pojištění odpovědnosti vůči třetím osobám uzavřené organizátorem, musí jmenovat UCI jako společnou pojištěnou stranu a krýt případné nároky, které mohou být vzneseny vůči UCI v souvislosti s oblastmi pravomocí funkcionářů UCI.
- 1.2.035 Organizátor musí zajistit, že závod se bude konat za co nejlepších materiálních podmínek pro všechny zúčastněné strany: závodníky, pořadatele, funkcionáře, rozhodčí, novináře, bezpečnostní službu, lékařskou péči, sponzory, veřejnost atd.
- 1.2.035 bis. Organizátor přijme všechna bezpečnostní opatření, které si bezpečnost vyžaduje, a vždy, když je to žádoucí, získá povolení od příslušných orgánů a / nebo vlastníků práv. Odpovědnost organizátora zůstává nedotknutá bez ohledu na to, zda tyto úkony vykoná přímo organizátor, nebo třetí strana.
- Odpovědnost organizátora z hlediska bezpečnosti zahrnuje jakýkoli aspekt závodu včetně, ale ne výhradně, sportovních, provozních a obchodních záležitostí.

Organizátor může povolit tvorbu statických fotografií, a / nebo videozáznamu z letadel, a to včetně dronů nebo jiných malých letadel, pod podmínkou získání povolení pro bezpečný a spolehlivý provoz příslušného zařízení z plánovaného místa. Organizátor též zajistí, aby jakékoli použité letadlo neovlivnilo sportovní průběh závodu, a zaváže se, nebo bude vyžadovat, aby byla posouzena rizika s ohledem na závodníky, funkcionáře a diváky, kteří se účastní závodu. Mimo toho drony, které jsou využívány pro fotografování nebo pořizování videozáznamu, musí za všech okolností dodržovat vzdálenost nejméně pět (5) metrů od jakéhokoli závodníka nebo diváka.

Organizátor musí zabezpečit, aby použití takového zařízení v místě konání závodu výslovně předvídáno, oznámeno a plně kryto příslušným poskytovatelem pojištění.

Mimoto organizátor přijme vhodná opatření, aby zajistil, že letadla, včetně dronů a jiných malých letadel, nebudou používat třetí strany bez řádného povolení, nebudou bránit sportovní činnosti, nebo využívat práv třetích stran (např. image nebo autorská práva).

1.2.036 Organizátor musí neustále vynakládat veškeré úsilí, aby dosáhnul co možná nejlepší úrovně organizace, co se týká zdrojů, které má k dispozici.

## §2 Autorizace k povolení závodu

1.2.037 Cyklistické závody mohou být organizovány pouze v případě, kdy byly zařazeny do národního, kontinentálního nebo mezinárodního kalendáře závodů.

Zařazení do kalendáře znamená, že organizátor má povolení závod uspořádat, neznamená to ale, že UCI, nebo národní federace za tento závod přebírají odpovědnost.

1.2.038 Mimo to, musí organizátor získat všechny požadované administrativní povolení dle zákona a pravidel země, kde se závod uskuteční.

1.2.039 Organizátor musí do data určeného národní federací, zaslat propozice svého závodu, které obsahují minimálně tyto informace (pokud jsou aplikovány):

- Specifická pravidla závodu. Tato pravidla nemusí být uvedena v propozicích k závodu, pokud doposud nebyla schválena národní federací
- Program a časový rozvrh závodu
- Pozvání závodníci (Kategorie závodníků, týmy atd.)
- Postup přihlášení, výdej startovních čísel
- Přehled cen
- Finanční podmínky, vztahující se na cestovní a pobytové náklady
- Postup občerstvování v průběhu závodu (způsob, počet a lokace občerstvovacích zón)
- Opatření zřízená pro přepravu účastníků závodu a jejich zavazadel
- Popis a detailní mapu trasy závodu nebo okruhu, včetně místa startu a cíle
- Umístění pódia pro vyhlásování výsledků, místností antidopingové kontroly, kanceláře závodu, místnosti pro novináře atp.
- Opatření týkající se policie a bezpečnostních složek a postup v případě lékařského ošetření
- Photo-finish a měření času
- Zařízení pro veřejné oznamování a spíkra závodu
- Pro závody v Para-Cyklistice také informace o přístupnosti a službách, které jsou poskytovány

1.2.039.1/N Organizátor je povinen zaslat propozice svého závodu nejpozději 60 dnů před startem závodu, není-li v pravidlech jednotlivých disciplín uvedeno jinak.

### **§3           Specifická pravidla**

1.2.040       Organizátor musí pro svůj závod vypracovat specifická pravidla závodu.

Tyto pravidla musí, mimo jiné, popisovat sportovní aspekty specifické pro tento závod.

Tato specifická pravidla musí být plně ve shodě s platnými pravidly a být v předstihu odsouhlaseny národní federací země organizátora.

1.2.041       Specifická pravidla musí být uveřejněna v programu závodu a / nebo v Technical Guide daného závodu.

#### §4 Program – Technical Guide (rozpis závodu)

1.2.042 Organizátor musí vypracovat program a / nebo Technical Guide (rozpis závodu), který musí být v předstihu odsouhlasen národní federací země organizátora.

Obsah musí být v souladu s pravidly jednotlivých disciplín.

Musí být vyhotovený minimálně ve francouzském nebo anglickém jazyce. Může být vyhotoven také v jiných jazycích.

1.2.042.1/N Pro závody zařazené pouze do národního kalendáře ČSC, je povinnost vypracovat program – Technical Guide v Českém jazyce. Cizojazyčná verze není vyžadována.

1.2.043 Mimo výjimky malých změn, které se týkají časového harmonogramu, jsou podmínky uvedené v programu nebo časovém rozpisu dané, a není možné je měnit. Změna je možná pouze v případě, kdy byla v předstihu odsouhlasena všemi zainteresovanými stranami, nebo pokud jsou změny potřeba z toho důvodu, aby byl program uveden do souladu s pravidly.

Organizátor může, pokud je to potřeba, provést v časovém harmonogramu i větší změny, a to za následujících podmínek:

- 1) Musí to oznámit týmům nebo závodníkům a mezinárodním (*národním*) rozhodčím minimálně 15 dní před konáním závodu
- 2) Musí zaplatit týmům anebo závodníkům, rozhodčím, národním federacím a UCI veškeré nevratné náklady, způsobené změnou v časovém harmonogramu závodu.

1.2.044 Za jakékoli porušení podmínek týkajících se programu, nebo rozpisu závodu, může být organizátorovi udělena pokuta od 500 do 2 000 CHF (10.000 až 40.000,- Kč).

1.2.045 Organizátor musí zaslat program/rozpis závodu všem týmům nebo závodníkům pozvaných na závod nejpozději v okamžiku, kdy potvrdí svoji přihlášku.

Organizátor musí zaslat program/rozpis mezinárodním rozhodčím nejpozději 30 dní před konáním závodu.

1.2.046 Na poradě sportovních ředitelů, musí organizátor závodníkům poskytnout dostatečné množství kopií programu a / nebo rozpisů závodu.

1.2.047 Závodník nebo tým tím, že se závodu účastní, potvrzuje, že se seznámil a souhlasí s obsahem programu / rozpisu závodu, včetně specifických pravidel závodu.

## §5 Pozvánky – přihlášky

### Všeobecné principy

1.2.048 Není-li uvedeno jinak, organizátor může na svůj závod pozvat libovolný tým nebo libovolného závodníka, aniž by byly, co se týká národnosti, do úvahy brány jakékoli další požadavky.

Aniž by byla porušena pravidla týkajících se závodů MTB, BMX, sálové cyklistiky, para-cyklistiky, cyklistiky pro všechny, dráhových závodů, trialu, cyklokrosu a závodů kategorie masters, není organizátorovi závodu povoleno požadovat při závodě zapsaném v mezinárodním kalendáři od závodníků nebo týmu jakýkoli účastnický poplatek (příspěvek na náklady, startovné atp.)

### Podmínky

1.2.049 Organizátor je povinen nejpozději 60 dní před konáním závodu pozvat závodníka nebo tým, a to zasláním všeobecných informací. Pokud se jedná o národní, regionální a klubové týmy, zasílá tyto informace o pozvání na danou národní federaci.

Nejpozději 50 dní před konáním závodu musí pozvaná strana písemně (dopisem, faxem, emailem) informovat organizátora, zda pozvánku na závod přijímá, nebo odmítá.

Nejpozději 40 dní před závodem musí organizátor zaslat oficiální UCI přihlašovací formulář všem pozvaným účastníkům, jejichž účast na závodě akceptuje. Současně musí informovat ty pozvané strany, jejichž pozvání organizátor nepřijal.

Nejpozději 20 dní před závodem musí pozvaná strana zaslat řádně vyplněný originál přihlašovacího formuláře.

72 hodin před startem závodu, musí pozvaná strana organizátorovi zaslat faxem nebo emailem kopii přihlašovacího formuláře, kde jsou uvedena jména startujících závodníků spolu se dvěma náhradníky.

Každá ze stran, která nesplní stanovené termíny, ztrácí svoje práva.

1.2.050 Organizátor je povinen pro kontrolu startujících poskytnout přihlašovací formuláře sboru rozhodčích.

### Všeobecné podmínky

1.2.051 Pro závody zapsané v národním kalendáři je postup přihlašování závodníků k závodě stanoven národní federací země, kde se závod koná.

1.2.052 Závodníci národních, regionálních a klubových týmů se nemohou účastnit závodů v zahraničí, pokud nepředloží písemnou autorizaci vydanou jejich národní federací (s výjimkou týmů a závodníků ze stejné národní federace, jako je organizátor závodu). Tato autorizace musí obsahovat datum a jména závodníků, kterých se autorizace týká.

Ustanovení v tomto článku se nevztahuje na závodníky, na které se vztahují ustanovení uvedená v článku 2.1.011.

Ustanovení v tomto článku se nevztahují na závodníky, kteří se účastní závodů v Cyklokrosu, MTB, BMX, BMX Freestyle nebo trialových závodů.

1.2.053 V případě, kdy se tým registrovaný u UCI na závody přihlásí, ale nezúčastní se ho, bude odpovědná osoba přihlášené strany a tým, který reprezentuje odpovědná za odškodnění organizátorova, která se rovná výši cestovních a pobytových nákladů, které byly s pořadatelem písemně dohodnuty.

V jiných případech bude odpovědná osoba přihlášené strany a tým, který reprezentuje odpovědná za zaplacení pokuty, která se rovná výši cestovních a pobytových nákladů, které byly s pořadatelem písemně dohodnuty.

1.2.054 Opožděné přihlášky na závody organizátor nesmí přijmout. O této skutečnosti je organizátor povinen informovat odpovědnou osobu strany, která tuto přihlášku zaslala. V případě sporu musí rozhodnout Hlavní rozhodčí daného závodu.

Organizátor nesmí odmítnout připustit na start přihlášený tým nebo závodníka. Organizátor musí námitku předložit sboru rozhodčích, který přijme rozhodnutí. V případě, kdy organizátor bez oprávněného důvodu odmítne řádně přihlášený tým připustit ke startu při závodech třídy HC anebo Cl. 1, musí organizátor tomuto týmu vyplatit náhradu škody, která se rovná dvojnásobné výši nákladů týmu na daný závod.

#### **Smluvní pokuty**

1.2.055 Níže vedené přestupky budou penalizovány následovně:

1. Potvrzený závodník (vyzvednuté startovní číslo), který se nedostaví ke startu:
  - Pokud se nezúčastní jiných závodů: pokuta 50 CHF [1.000,- Kč]
  - Pokud se zúčastní jiných závodů: Vyloučení z klasifikace a pokuta od 500 do 3 000 CHF [10.000,- až 60.000,- Kč]
2. Organizátor nepoužil oficiální přihlašovací formulář:
  - Pokuta od 300 do 1 000 CHF každému týmu [6.000,- až 20.000,- Kč].

## **§6 Kancelář závodu**

- 1.2.056 Organizátor musí zajistit plně vybavenou kancelář, která je přístupná v průběhu celého závodu. Po celou dobu otevření kanceláře musí být přítomen zástupce organizátora.
- 1.2.057 Kancelář závodu musí být umístěna v místě konání závodu. Pro silniční závody musí být kancelář otevřena v prostoru startu nejméně 2 hodiny před startem závodu, stejně tak jako dvě hodiny po ukončení závodu v prostoru cíle závodu.
- 1.2.058 Kancelář v prostoru cíle musí být otevřena do doby, než budou výsledky odeslány na UCI (ČSC). V případě, kdy rozhodčí nebudou mít ukončenou svoji činnost spojenou s hodnocením závodu, musí být kancelář otevřena do doby, než tuto činnost ukončí.
- 1.2.059 Kancelář závodu musí být vybavena minimálně telefonním spojením, faxem a počítačem s přístupem na internet.

## §7 **Bezpečnost závodů**

### **Bezpečnost**

- 1.2.060 Organizátor musí zabezpečit adekvátní bezpečnostní sužbu a zajistit účinnou spolupráci s policií.
- 1.2.061 Aniž jsou dotčena příslušná právní a správní ustanovení a povinnost jiných obecných povinností, zajistí pořadatel, aby na trase závodu nebo na závodní dráze nebyla místa, které by mohly představovat zvláštní riziko pro kteréhokoli účastníka závodu (závodníky, organizátory, funkcionáře, diváky atp.), případně minimalizuje vznik těchto situací.
- 1.2.062 Bez ohledu na pravidla vyžadující trať s plně uzavřenou dopravou, musí být veškerá doprava na trati závodu pozastavena.
- 1.2.063 Závodníci se musí v předstihu seznámit s trasou závodu.
- Pokud tak nebylo učiněno na pokyn policie, nemohou se závodníci odchýlit z trasy závodu a v této souvislosti nemohou žádat žádnou kompenzaci, a to ani v případě, kdy byli z tratě nasměrování chybou pořadatele či jakékoli jiné osoby, špatně umístěným nebo neexistujícím značením tratě závodu atp.
- V případě, kdy si závodník zkrátí trať a získá tím výhodu, bude penalizovaný podle článku 12.1.040.15 (2.12.007 pro silniční závody), bez ohledu na další disciplinární procedury, které tímto konáním mohou vzniknout.
- 1.2.064 *(článek přesunut do 2.2.025 a 1.1.019)*
- 1.2.065 Pokud je jeden nebo více závodníků odkloněno z tratě závodu na pokyn policie, nebudou tito závodníci potrestáni. Ovšem v případě, kdy závodníkům tímto vznikne výhoda, jsou po opětovném najetí na trasu závodu povinni počkat. Závod poté bude znovu restartován a závodníci budou na pozicích, na kterých se nacházeli před touto situací.
- Pokud si všichni, nebo někteří závodníci spletou trať, měl by organizátor vynaložit veškeré úsilí, aby se závodníci vrátili zpět na místo, kde trať závodu opustili.
- 1.2.065 bis. *(článek zrušen 1.3.22)*

## §8 Zdravotní zabezpečení

- 1.2.066 Organizátor je povinen zajistit adekvátní lékařské zabezpečení.
- 1.2.067 Organizátor je povinen určit jednoho nebo více lékařů, aby poskytl závodníkům lékařskou péči.
- 1.2.068 Musí být zajištěno vybavení pro rychlý převoz do nemocnice. Minimálně jeden sanitní vůz musí být součástí konvoje závodu, případně je k dispozici v místě konání závodu.

Organizátor je povinen před startem závodu předat startujícím týmům seznam kontaktovaných nemocnic, kde v případě zranění může proběhnout ošetření.

Žádný trénink ani závod se nemůže konat bez přítomnosti řádné lékařské služby.

1.2.168.1/N V případě, kdy je silniční závod konán na okruzích, kde startuje více startovních vln, je pořadatel povinen zajistit minimálně následující zdravotní zabezpečení:

- Za každou startující vlnou ve vyčleněném a označeném vozidle s řidičem:
  - oficiální lékař závodu nebo jím určený lékař / paramedic
- V prostoru startu a cíle:
  - Minimálně 1 sanitní vůz s výbavou IZS
    - Zaručený dojezd na kterékoli místo na závodním okruhu v čase, který se rovná nejvíce 50% času, než zákonem č. [374/2011 Sb.](#) stanovená dojezdová doba RZS (tzn. dojezdový čas do 10. minut)
  - Ošetřovatelské pracoviště se zdravotním dozorem
  - Funkční a spolehlivé spojení mezi všemi členy lékařského zabezpečení závodu a ředitelem závodu
  - V případě, kdy oficiální lékař závodu zůstává v prostoru cíle – po celou dobu konání soutěže připravené a označené vozidlo s řidičem

(článek vložen 1.3.2026)

## §9 Ceny

1.2.069 Veškeré informace o cenách (počet, charakter, suma, podmínky získání) musí být jasně uvedeny v programu závodu nebo propozicích závodu.

1.2.070 Výkonný výbor může stanovit minimální výši cen pro závody, které jsou zařazeny do mezinárodního kalendáře.

Pro závody UCI World Tour je celková minimální výše cen stanovena Radou Profesionální Cyklistiky.

1.2.071 Organizátor závodu je odpovědný za vyplacení cen závodníkům / týmům. Národní federace však mohou určit, že organizátor v předstihu vyplatí částku určenou na ceny, aby mohl zajistit vyplacení výher, případně požadovat, aby organizátor složil bankovní záruku na částku rovnající se celkové výši cen. Národní federace mohou tento požadavek vznést při jakémkoli závodě, který se bude konat na území dané národní federace.

Organizátor je odpovědný, pokud je to relevantní, za jakékoli daňové srážky požadované dle platných daňových zákonů země, kde se závod koná. Při těchto srážkách je organizátor odpovědný za poskytnutí všech daňových potvrzení.

Jako výjimku z prvního odstavce může UCI stanovit, aby organizátor uhradil částku určenou k výplatě cen na specifický bankovní účet jako součást centralizované platformy pro výplatu výher, který je spravován UCI, nebo třetí stranou určenou UCI.

V takovém případě:

- Při uplatnění daňové srážky je organizátor odpovědný za poskytnutí všech příslušných daňových potvrzení (prostřednictvím elektronického odeslání na platformu).
- Platba organizátora na centralizovaný bankovní účet obsahuje veškeré prostředky pro vyplacení výher po odečtení případných srážkových daní.
- Tato platba se uskuteční při splnění závazků týkajících se odvedení srážkové daně, a to nejpozději do 45. dní po ukončení závodu
- V případě, kdy je specifickému subjektu (např. národní federaci nebo asociaci závodníků), uložena zákonná povinnost řešit srážkové daně jménem organizátora, UCI předá tomuto subjektu instrukce o podmínkách, které je třeba dodržet v souvislosti se srážkovou povinností a převodu výher.

1.2.072 Ceny budou příjemcům nebo jejich zástupcům vyplaceny nejpozději 90 dní po skončení závodu.

Avšak v případě centralizované platformy může UCI výplatu cen pozdržet do doby, než se ujistí, že oprávnění závodníci, kterým mají být ceny vyplaceny, nemohou být diskvalifikováni v důsledku porušení antidopingových pravidel spáchaných v souvislosti s daným závodem, anebo nebudou následně diskvalifikováni kompetentním rozhodovacím orgánem.

Pokud jde o anti-doping, musí UCI požádat o ověření Mezinárodní Testovací Agenturu (ITA) výhradně v souvislosti se závody, na kterých byl iniciovaný a nařízený daný odběrný vzorek.

Obzvláště pokud byl závodníkovi odebrán testovací vzorek v průběhu závodu, je organizátor odpovědný o požádání a ověření příslušnou antidopingovou agenturu, která iniciovala a nařídila odběr vzorku.

1.2.073 Kdykoli před vyplacením cen, pokud existuje jakýkoli spor, nebo probíhá řízení, které by mohlo ovlivnit umístění a nárok na výplatu či výši cen, může být platba pozdržena, a to až do vynesení rozhodnutí.

1.2.073 bis. **V souvislosti s výhrami, spravovanými prostřednictvím centralizované platformy, zůstanou příslušné finanční prostředky na bankovním účtu centralizované platformy nejdéle po dobu dvou let. V situacích, kdy z jakéhokoli důvodu (např. chybějící údaje pro dokončení platby) nelze platbu příjemcům v dané lhůtě provést, budou finanční prostředky převedeny na UCI. UCI poté bude uchovávat peněžní ceny po dobu nejdéle tři let, během nichž UCI vynaloží přiměřené úsilí k dokončení procesu platby. Po uplynutí této lhůty budou příslušné finanční prostředky vyplaceny do „karierního a přechodného fondu CPA“.**

**(text vložen 1.1.26)**

1.2.074 Pokud závod nebo etapa byly absolvované neúměrně nízkou průměrnou rychlostí, může sbor rozhodčích po konzultaci s organizátorem rozhodnout o snížení anebo úplném zrušení cen.

## §10

### Cestovní a pobytové náklady

- 1.2.075
1. Bez ohledu na níže uvedená pravidla, příspěvek organizátora na cestovní a pobytové náklady týmů a závodníků na soutěže, které jsou zařazeny do mezinárodního kalendáře, se řídí dohodou mezi jednotlivými stranami.  
Pobytové náklady zahrnují ubytování, stravu a nápoje (pouze minerální voda) v průběhu závodu.
  2. Pro určité soutěže může Výkonný Výbor anebo Rada Profesionální Cyklistiky od organizátora vyžadovat vyplacení náhrady za účast na závodech a stanovit minimální výši těchto náhrad.  
Náhrady za účast na závodech mají být považovány jako krytí cestovních nákladů.
- 1.2.076
- Náležité náhrady mají být vyplaceny nejpozději na konci závodu. Při organizování 4-denních a delších závodů tým dohodnuté náklady fakturuje a organizátor tyto faktury týmům vyplácí v dohodnutém termínu bankovním převodem.

#### **Speciální ustanovení pro Silniční závody**

Pro závody kategorie Muži Elite UCI WorldTour, třídy HC a Cl. 1, a taktéž pro závody kategorie Women Elite UCI WorldTour a Cl. 1, musí být náhrady vyplacené do 30ti dnů od vystavení faktury. Tato může být vystavena nejdříve první den, který následující po skončení závodu.

V případě neoprávněného zpoždění platby cestovních náhrad za účast, je tým oprávněn, bez předešlého upozornění, požadovat úrok z prodlení ve výši 15% ročně.

Mimo to, pokud mezitím byla žádost postoupena k UCI arbitrážní radě, budou sumy uvedené níže vyplaceny jako pokuta, za předpokladu, kdy postoupení pohledávky tým oznámí pořadateli nejpozději 10 dní před uplynutím každého trestu:

- 50% z dohodnutých náhrad v případě prodlení o více než 30 dní
- 50% z dohodnutých náhrad v případě prodlení o více než 60 dní

### **Sekce 3: Procedury závodu**

#### **§1 Dohled nad organizací a průběhem závodu**

- 1.2.077 Řízení materiálního zabezpečení závodu je záležitostí organizátora nebo jeho zástupce.  
Problémy čistě materiálního a organizačního charakteru musí být řešeny organizačním výborem dle platných pravidel a po konzultaci se sborem rozhodčích.
- 1.2.078 Hlavní rozhodčí, spolu s ostatními rozhodčími, mají za úkol sportovní řízení a dohled nad závodem.

#### **§2 Chování účastníků závodu**

- 1.2.079 Všichni držitelé licencí musí být vždy řádně oblečení a musí se vždy a za všech okolností chovat korektně, a to i mimo čas závodu.
- Musí se zdržet jakýchkoli násilných činů, výhrůžek nebo urážek a jakéhokoli jiného nevhodného chování, jakož i uvedení jiných osob v nebezpečí.
- Nesmí slovem, gesty, písemně nebo jinak poškodit otázkou cti ostatních držitelů licencí, funkcionářů, sponzorů, národních federací, UCI anebo cyklistiky všeobecně. Právo kritiky zůstává nedotčené, musí ale být prováděno motivovaným způsobem, přiměřeně, a s mírou.
- 1.2.080 Všichni držitelé licencí, ať jsou v jakékoli funkci, se musí účastnit cyklistických závodů sportovním a férovým způsobem. Mají se snažit čestně přispívat ke sportovnímu úspěchu soutěže.
- 1.2.081 Sportovci mají obhajovat svoje zájmy v duchu Fair-Play.
- Jakákoli tajná dohoda nebo chování, které může ovlivnit výsledky závodu, nebo směřovat proti zájmům závodu je zakázána.
- 1.2.082 Závodníci musí jednat s nejvyšší opatrností. Jsou odpovědní za případné nehody, které způsobí.
- Při závodech se musí chovat tak, aby dodržovali a neporušovali právní předpisy země, na jejímž území se závod koná.
- 1.2.083 Nošení a používání skleněných nádob v průběhu závodu je zakázáno.

### §3 Týmový manager (vedoucí družstva)

- 1.2.084 V průběhu závodu musí na každý tým dohlížet týmový manager, který k tomuto účelu delegovaný (výjimka z tohoto pravidla platí pro regionální a klubové týmy).
- 1.2.085 Týmový manager musí zajistit, aby se závodníci účastnili všech oficiálních procedur (podpisy, start, anti-dopingová kontrola atd.) ve správný čas a na správném místě.  
Musí reagovat v případě, kdy je vyzván hlavním rozhodčím nebo organizačním výborem závodu.
- 1.2.086 Týmový manager může zastupovat závodníky před sborem rozhodčích.

### §4 Porada týmových managerů

- 1.2.087 Organizátor závodu musí ve vhodné místnosti svolat poradu týmových managerů, která se bude konat ne více než 24 hodin, a ne méně než 2 hodiny před startem závodu. Vyžadována je účast organizátora, týmových managerů, a rozhodčích. Pokud je to žádoucí, tak také osoby odpovědné za neutrální vozidla a složky veřejného pořádku, a to z důvodu koordinace jejich kompetencí a aby byli seznámeni s charakteristikami závodu a bezpečnostními opatřeními týkajícími se závodu spadajícími do jejich kompetencí.

Pro závody MTB, Mistrovství světa, WorldCups, Kontinentálních mistrovství, etapových závodech třídy HC a Cl. 1, se musí porada konat den před startem závodu.

- 1.2.807.1/N Pro závody zařazené do národního kalendáře ČSC je možné poradu uskutečnit nejpozději 90 minut před startem závodu.*

- 1.2.088 Na poradě rozhodčí zopakují příslušná ustanovení pravidel, zejména ty, která se týkají specifické charakteristiky závodu. Organizátor je povinen seznámit účastníky se specifickými zákonnými ustanoveními, která mohou být aplikována, např. ve spojitosti s dopingem.  
Porada musí probíhat dle vzoru UCI určeného pro danou disciplínu.

## §5 **Prezence závodníků**

- 1.2.089 Organizátor je povinen s dostatečným předstihem poskytnout sboru rozhodčích seznam závodníků, kteří jsou na daný závod přihlášení a kteří potvrdili svoji účast ať už se jedná o závodníky hlavní, nebo rezervní (seznam přihlášených závodníků).
- 1.2.089.1/N *Pro závody zařazené do kalendáře ČSC se za potvrzení účasti na závodech považuje odeslání přihlášky přes systém či ve formátu určeném ČSC, nebo pořadatelem.*
- 1.2.090 Před poradou týmových managerů musí dle článku 1.2.087 týmový manager anebo jeho zástupce potvrdit totožnost jednotlivých startujících podpisem přihlášky (článek 1.2.050) a zvýraznit jména skutečně startujících závodníků. Sbor rozhodčích zkontroluje licence těchto závodníků a ujistí se, že byli součástí seznamu přihlášených závodníků.
- Závodníci, kteří byli potvrzeni jako startující, nemohou být později nahrazeni jinými závodníky, aniž by tím byla dotčena ustanovení pravidel UCI, která toto pravidlo ustanovují jinak.
- Sbor rozhodčích musí také zkontrolovat autorizaci národní federace povolující účast na závodech dle článku 1.2.052
- Výše uvedené úkony musí být organizovány takovým způsobem, aby prezence závodníků byla ukončena nejpozději 15 minut před konáním porady týmových managerů.
- 1.2.091 Závodníkovi, kterému byla zkontrolována licence, může být vydáno startovní číslo (čísla).
- 1.2.092 Závodník, jehož licence nemohla být zkontrolována, a jehož status nesuspendovaného závodníka nemůže být potvrzen žádným jiným způsobem, nemůže startovat a ani nemůže být uveden ve výsledkové listině.
- 1.2.093 Kontrola licencí musí probíhat v dostatečně velké místnosti s vyloučením přístupu veřejnosti.

## §6

### Start závodu

- 1.2.094 Pro silniční závody a závody v cyklokrosu jsou jezdci povinni před startem pod dohledem rozhodčího podepsat podpisové (startovní) archy.
- 1.2.095 Start probíhá pomocí startovací pistole, píšťalky, zvonu, vlajky nebo elektronickým způsobem.
- 1.2.096 Start je proveden rozhodčím (startérem), nebo pod jeho dohledem. Tento rozhodčí samostatně rozhoduje o platnosti startu.
- 1.2.097 Neplatný start je oznámen dvojitým výstřelem z pistole, dvojitým hvizdem na píšťalku, nebo dvojitým zazvoněním.
- 1.2.098 Rozhodčí musí ověřit, že závodníci přítomní na startu a jejich vybavení odpovídá pravidlům (kola, cyklistické oblečení a vybavení, startovní čísla atp.).

## §7

### Cíl závodu

#### Cílová páska

1.2.099 Cílovou pásku tvoří černá, 4cm široká páska, uložená v bílém poli o celkové šíři 72cm tak, že z každé strany černé pásy je ponecháno 34 cm bílého pásu.

Pro závody MTB musí být bílý pás široký 20cm tak, že z každé strany černé pásy je ponecháno 8 cm bílého pásu.

1.2.100 Cíl nastává v okamžiku, kdy se dotkne pneumatika předního kola pomyslné kolmice, která je vedena z prvního bodu černé pásy ve směru jízdy závodu. Za tímto účelem je verdikt vydaný na základě záznamu Foto-Finish konečný. Pokud není uvedeno jinak, cíl může být určen také pomocí jiných vhodných technických prostředků, které jsou akceptovány sborem rozhodčích.

1.2.101 Při silničních závodech, závodech MTB, BMX a cyklokrosu, musí být transparent „CÍL“ umístěn přímo nad cílovou páskou, kolmo na silnici nebo závodní trať. V případě odstranění nebo zničení transparentu bude cílová páska označena bílo/černým šachovnicovým praporem.

Při silničních závodech mohou být pro rychlostní nebo horské prémie místo transparentu použity dvě tabule, umístěné na obou stranách silnice. Tabule musí být dostatečně vysoké, aby zajišťovaly jejich dobrou viditelnost pro závodníky a doprovodná vozidla.

1.2.102 (N) Foto-Finish kamera s elektronickým časovým pásem je vyžadována pro následující disciplíny:

- Silniční závody
- Dráhové závody
- MTB závody – pro Olympijské a Paralympijské hry, Mistrovství světa a Světové poháry
- Závody BMX

Pro závody Světového poháru v Cyklokrosu je povinný pouze Foto-Finish.

1.2.103 Filmový pás, elektronický časový pás a jakékoli další médium, na kterém je zaznamenán cíl, je pokládán za platný dokument. V případě, že pořadí v cíli je předmětem sporu, mohou být tyto prostředky poskytnuty k nahlédnutí všem stranám, kterých se to týká.

#### Měření času

1.2.104 Na každé závody je každá národní federace povinna delegovat dostatečný počet náležitě licencovaných rozhodčích – časoměřičů.  
Rozhodčí – časoměřič může vypomáhat i při jiných úkonech, které jsou jiné než časoměřičské povahy, které jsou ale řízeny jinými licencovanými osobami delegovanými národní federací země organizátora.

1.2.105 Rozhodčí – časoměřič musí zaznamenávat časy formou, kterou může podepsat a poskytnout cílovému rozhodčímu.

- 1.2.106 Časy se mají zaznamenávat pomocí elektronického časového zařízení. na dráhových závodech a závodech MTB – DownHill a Four Cross (4x), musí být časy zaznamenávány nejméně na nejbližší 1/1000 vteřiny.

Na ostatních závodech se časy zaznamenávají nejméně na nejbližší celé vteřiny. Výsledky budou uvedeny s časem v celých vteřinách.

Mimo to bude prováděno manuální měření časů, a to vždy, kdy to je pokládáno za potřebné a užitečné.

- 1.2.107 Pokud více závodníků dokončí závod ve skupině, všem závodníkům této skupiny bude přidělen stejný čas. Pokud bude rozdíl mezi posledním bodem zadního kola posledního závodníka ve skupině a prvním bodem předního kola prvního závodníka následující skupiny větší než 1 vteřina, bude prvnímu závodníkovi této skupiny přidělen nový čas. Jakýkoli rozdíl jedné vteřiny mezi závodníky znamená nový čas (posledním bodem zadního kola a první bod předního kola).

#### **Klasifikace**

- 1.2.108 Pokud není uvedeno jinak, musí každý závodník, aby byl klasifikovaný, dokončit závod vlastním úsilím bez pomoci jakékoli jiné osoby.

- 1.2.109 Závodník může cílovou pásku protnout pěšky za předpokladu, že má u sebe kolo.

- 1.2.110 Pořadí v cíli, počet získaných bodů nebo počet odjetých okruhů musí být zaznamenáván cílovým rozhodčím. Pokud je to potřebné, budou výsledky stanoveny s pomocí dostupných technických prostředků.

- 1.2.111 Bez ohledu na jakékoli změny vyplývající z aplikace pravidel kompetentních orgánů, mohou být výsledky závodu korigovány národní federací organizátora do 30 dní od skončení závodu, a to v případě zjištění podstatné chyby při zaznamenávání pořadí závodníků v cíli. Národní federace organizátora musí takovou opravu oznámit organizátorovi a závodníkům, jichž se tato změna týká (pokud je třeba, informovat je mohou přes jejich tým). Pro závody zařazené do mezinárodního kalendáře, musí být toto rozhodnutí oznámit na UCI. Národní federace organizátora se musí ujistit, že veškeré záležitosti spojené se změnou pořadí budou správně vyřešeny.

## §8 Vyhlášení vítězů (Awards ceremony)

1.2.112 Všichni závodníci, kterých se to týká na základě jejich umístění, výsledků a výkonů, se musí zúčastnit oficiálních ceremonií, jako jsou například: prezentace dresů, předávání kytic a medailí, čestná kola, tiskové konference atp.

1.2.113 Pokud není uvedeno jinak, musí se závodníci účastnit vyhlášení výsledků v závodním oblečení.

Při silničních závodech, pokud nenastane žádná nepředvídatelná situace, musí být závodníci k dispozici pro oficiální ceremoniál nejpozději do desíti minut po projetí cílem.

V případě, kdy jsou ve stejný den a na stejném místě pořádány dva závody, zařazené do mezinárodního kalendáře, může pořadatel uskutečnit oficiální ceremoniál společně pro oba závody. Ceremoniál pro závod, který skončil jako první, se však nesmí konat více než dvě hodiny po jeho cíli.

## Sekce 4: Dohled nad závodem

### §1 Všeobecná ustanovení

1.2.114 Dohled nad závody zařazenými do národního kalendáře je řízený národní federací organizátora.

Dohled nad závody zařazenými do mezinárodního kalendáře je řízený touto sekcí.

### §2 Sbor rozhodčích

#### Úlohy a složení

1.2.115 Řízení cyklistických závodů musí být pod dohledem sboru rozhodčích.

Pořadatel dbá obzvláště na to, aby sbor rozhodčích měl k práci vytvořeny optimální podmínky.

1.2.116 Sbor rozhodčích se skládá z rozhodčích jmenovaných dle článku 1.1.070. Počet a status rozhodčích delegovaných na každý závod je uveden pro každou disciplínu v tabulkách níže.

V případě potřeby a v závislosti na dostupnosti, by měly být ve sboru rozhodčích zastoupena obě pohlaví, a národní federace by měla při delegaci rozhodčích respektovat následující pořadí priorit:

UCI Mezinárodní rozhodčí; Národní rozhodčí Elite (pro silniční, dráhové, MTB a BMX závody); Národní rozhodčí.

SILNICE	Olympijské hry	Mistrovství světa	Kontinentální mistrovství (CC)	Regionální hry	UCI World Tour	UCI Women's World Tour	UCI ProSeries	Class 1	Class 2	Mistr. republiky	N*
Hlavní rozhodčí	1	1	1	1	1	1	1	1	1	1	1
Členové sboru rozhodčích	7	6	3 <sup>(2)</sup>	3 <sup>(2)</sup>	2/3*	2 <sup>(2)</sup>	2 <sup>(2)</sup>	2 <sup>(3)</sup>	2 <sup>(4)</sup>	2 <sup>(4)</sup>	2
UCI TV podpůrný rozhodčí	1 <sup>(1)</sup>	1 <sup>(1)</sup>	1 <sup>(1)</sup>	1 <sup>(1)</sup>	1 <sup>(1)</sup>	1 <sup>(1)</sup>	1 <sup>(1)</sup>	1 <sup>(1)</sup>	1 <sup>(1)</sup>	-	-
UCI Technický rozhodčí	1/2 <sup>(1)</sup>	1/2 <sup>(1)</sup>	1/2 <sup>(1)</sup>	1/2 <sup>(1)</sup>	1/2 <sup>(1)</sup>	1/2 <sup>(1)</sup>	1/2 <sup>(1)</sup>	1/2 <sup>(1)</sup>	1/2 <sup>(1)</sup>	-	-
Časoměřič (pouze etapové závody) – 2 pro časovky	1 <sup>(4)</sup>	1 <sup>(4)</sup>	1 <sup>(4)</sup>	1 <sup>(4)</sup>	1 <sup>(4)</sup>	1 <sup>(4)</sup>	1 <sup>(4)</sup>	1 <sup>(4)</sup>	1 <sup>(4)</sup>	1 <sup>(4)</sup>	1 <sup>(4)</sup>
Cílový rozhodčí	1 <sup>(4)</sup>	1 <sup>(4)</sup>	1 <sup>(4)</sup>	1 <sup>(4)</sup>	1 <sup>(4)</sup>	1 <sup>(4)</sup>	1 <sup>(4)</sup>	1 <sup>(4)</sup>	1 <sup>(4)</sup>	1 <sup>(4)</sup>	1 <sup>(4)</sup>
Minimum dodatečných rozhodčích	6 <sup>(4)</sup>	8 <sup>(4)</sup>	5 <sup>(4)</sup>	5 <sup>(4)</sup>	3/4* <sup>(3)</sup>	3/4* <sup>(3)</sup>	3 <sup>(4)</sup>	3 <sup>(4)</sup>	3 <sup>(4)</sup>	3 <sup>(4)</sup>	2 <sup>(4)</sup>

Legenda:

Delegování UCI
Delegování kontinentální konfederací
Delegování národní federací

\*+1 Pro závody Grands Tours

(1) Na závodech určených UCI

(2) Pouze UCI Mezinárodní rozhodčí

(3) UCI Mezinárodní rozhodčí. Pokud není UCI mezinárodní rozhodčí v dané zemi k dispozici, může být Elite národní rozhodčí dané země.

(4) UCI Mezinárodní rozhodčí, Elite národní rozhodčí nebo národní rozhodčí (při dodržení daného pořadí)

N\* Ostatní závody zapsané v národním kalendáři

Dráha	Olympijské hry	Mistrovství světa Elite + Junior	Kontinentální mistrovství (CC)	Regionální hry	UCI Nations Cup	Class 1	Class 2 Mistrovství republiky	Mistrovství Světa Masters	N*
Hlavní rozhodčí	1	1	1	1	1	1	1 <sup>(2)</sup>	1	1
Sekretář	1	1	1 <sup>(2)</sup>	1 <sup>(2)</sup>	1	1 <sup>(3)</sup>	1 <sup>(4)</sup>	1	1
Startér	1	1	1 <sup>(2)</sup>	1 <sup>(2)</sup>	1	1 <sup>(3)</sup>	1 <sup>(4)</sup>	1 <sup>(2)</sup>	1
Judge Referee	1/2 <sup>(1)</sup>	1/2 <sup>(1)</sup>	1/2	1 <sup>(2)</sup>	1/2	1 <sup>(3)</sup>	1 <sup>(4)</sup>	1 <sup>(2)</sup>	1
Členové sboru rozhodčích	3	3	1 <sup>(3)</sup>	1 <sup>(3)</sup>	1	-	-	1 <sup>(2)</sup>	1
UCI Technický rozhodčí	1/2 <sup>(1)</sup>	1/2 <sup>(1)</sup>	1/2 <sup>(1)</sup>	1/2 <sup>(1)</sup>	1/2 <sup>(1)</sup>	1/2 <sup>(1)</sup>	1/2 <sup>(1)</sup>	1/2 <sup>(1)</sup>	-
Minimum dodatečných rozhodčích	11 <sup>(4)</sup>	11 <sup>(4)</sup>	10 <sup>(4)</sup>	10 <sup>(4)</sup>	11 <sup>(4)</sup>	5 <sup>(4)</sup>	5 <sup>(4)</sup>	10 <sup>(4)</sup>	5

Legenda:

Delegování UCI
Delegování kontinentální konfederací
Delegování národní federací

- (1) Na závodech určených UCI  
(2) Pouze UCI Mezinárodní rozhodčí  
(3) UCI Mezinárodní rozhodčí. Pokud není UCI mezinárodní rozhodčí v dané zemi k dispozici, může být Elite národní rozhodčí dané země.  
(4) UCI Mezinárodní rozhodčí, Elite národní rozhodčí nebo národní rozhodčí (při dodržení daného pořadí)  
N\* Ostatní závody zapsané v národním kalendáři

MTB	Olympijské Hry	Mistr. Světa	MTB Maraton MS	Pump Track MS	Eliminator MS	Enduro MS	Sno w Bike MS	CC	Reg. Gam.	W.Cup (XCO,XCC, DHL,XCM,EDR)	Elimin. World Cup	Hors Cl. (HC,SHC)	Class 1 (C1/S1) Class 2 (C2/S2)	Class 3	MS Masters	NC	N*
Hlavní rozhodčí	1	1	1	1	1	1	1	1	1	1	1	1	1	1	1 <sup>(4)</sup>	1	1
Sekretář	1	1	1	1 <sup>(3)</sup>	1 <sup>(3)</sup>	1 <sup>(4)</sup>	1	1 <sup>(2)</sup>	1 <sup>(4)</sup>	1	1 <sup>(3)</sup>	1 <sup>(4)</sup>	1 <sup>(4)</sup>	1 <sup>(4)</sup>	1 <sup>(2)</sup>	1 <sup>(4)</sup>	1
Asistent hlavního	1	1	1	1 <sup>(3)</sup>	1 <sup>(3)</sup>	1 <sup>(3)</sup>	1	1 <sup>(2)</sup>	1 <sup>(3)</sup>	1 <sup>(1)</sup>	1 <sup>(3)</sup>	1 <sup>(3)</sup>	1 <sup>(3)</sup>	1 <sup>(3)</sup>	1 <sup>(3)</sup>	1 <sup>(4)</sup>	1
Startér	1	2	1	1 <sup>(4)</sup>	1 <sup>(3)</sup>	1 <sup>(4)</sup>	1 <sup>(4)</sup>	2 <sup>(2)</sup>	1 <sup>(4)</sup>	1-2* <sup>(2)</sup>	1 <sup>(3)</sup>	2* <sup>(4)</sup>	2* <sup>(4)</sup>	2* <sup>(4)</sup>	2* <sup>(4)</sup>	2* <sup>(4)</sup>	2
Cílový rozhodčí	1	2	1	1 <sup>(4)</sup>	1 <sup>(3)</sup>	1 <sup>(4)</sup>	1 <sup>(4)</sup>	1 <sup>(2)</sup>	1 <sup>(4)</sup>	1-2* <sup>(2)</sup>	1 <sup>(3)</sup>	1 <sup>(4)</sup>	1 <sup>(4)</sup>	1 <sup>(4)</sup>	1 <sup>(4)</sup>	1 <sup>(4)</sup>	1
UCI Technický rozhodčí	1 <sup>(1)</sup>	1 <sup>(1)</sup>	1 <sup>(1)</sup>	1 <sup>(1)</sup>	1 <sup>(1)</sup>	1 <sup>(1)</sup>	1 <sup>(1)</sup>	1 <sup>(1)</sup>	1 <sup>(1)</sup>	1 <sup>(1)</sup>	1 <sup>(1)</sup>	1 <sup>(1)</sup>	1 <sup>(1)</sup>	1 <sup>(1)</sup>	1 <sup>(1)</sup>	-	-
Minimum dodatečných rozhodčích	2 <sup>(3)</sup>	6 <sup>(4)</sup>	6 <sup>(4)</sup>	1 <sup>(4)</sup>	0	2-4 <sup>(4)</sup>	0	4-6 <sup>(4)</sup>	0	2-4 <sup>(4)</sup>	0	2 <sup>(4)</sup>	1 <sup>(4)</sup>	-	6 <sup>(4)</sup>	2 <sup>(4)</sup>	1

Legenda:

Delegování UCI
Delegování kontinentální konfederací
Delegování národní federací

- CC – kontinentální mistrovství  
NC – Mistrovství republiky  
N\* Ostatní závody zapsané v národním kalendáři

\*2 – v případě více než jednoho závodu

- (1) Na závodech určených UCI  
(2) Pouze UCI Mezinárodní rozhodčí  
(3) UCI Mezinárodní rozhodčí. Pokud není UCI mezinárodní rozhodčí v dané zemi k dispozici, může být Elite národní rozhodčí dané země.  
(4) UCI Mezinárodní rozhodčí, Elite národní rozhodčí nebo národní rozhodčí (při dodržení daného pořadí)

BMX Freestyle	Specializace	Olympijské hry	Mistrovství světa	Kontinentální mistrovství <sup>(1)</sup> (CC)	Regionální hry	UCI World Cup	HC <sup>(1)</sup>	Class 1	Class 2	Mistr. republiky	N*
Hlavní rozhodčí	Park	1	1	1	1	1	1	1	1	1	1
	Flatland	1	1	1	1	1	1	1	1	1	1
Sekretář	Oboje	1	1	0	0	1	0	0	0	0	0
Rozhodčí	Park	5	5	3	3	5	3-5	3	3	3	3
	Flatland	0	3	3	3	3	3	3	3	3	3

Legenda:

Delegování UCI
Delegování kontinentální konfederací
Delegování národní federací

(1) Pro závody HC a Kontinentálního mistrovství musí být nejméně jeden rozhodčí s licenci UCI Judge

N\* Ostatní závody zapsané v národním kalendáři

Sálová cyklistika	Specializace	Mistrovství světa	Světový pohár	Kontinentální mistrovství	Regionální hry	Class A	Class B	Mistr. republiky	N*
Hlavní rozhodčí	Kolová	1 <sup>(1)</sup>	1 <sup>(1)</sup>	1	1	1 <sup>(1)</sup>	1	1	1
	Krasojízda	1 <sup>(1)</sup>	1 <sup>(1)</sup>	1 <sup>(1)</sup>	1 <sup>(1)</sup>	1 <sup>(1)</sup>	1	1	1
Členové sboru rozhodčích	Kolová	5 <sup>(1)</sup>	3/4* <sup>(1)</sup>	2	2	2	2	V závislosti na počtu účastníků	V závislosti na počtu účastníků
	Krasojízda	6 <sup>(1)</sup>	4/6* <sup>(1)</sup>	4	4	4	4	V závislosti na počtu účastníků	V závislosti na počtu účastníků

Legenda:

Delegování UCI
Delegování národní federací

\*4/6 Pro finále a pro přípravu na mistrovství světa

(1) Pouze UCI Mezinárodní rozhodčí

N\* Ostatní závody zapsané v národním kalendáři

BMX	Olympijské hry	Mistrovství světa	Kontinentální mistrovství (CC)	Regionální hry	World Cup	Hors Class	Class 1	Class 2	Mistr. republiky	N*
Hlavní rozhodčí	1	1	1	1	1	1	1	1	1 <sup>(3)</sup>	1
Sekretář	1	1	1 <sup>(1)</sup>	1 <sup>(1)</sup>	1	1 <sup>(2)</sup>	1 <sup>(2)</sup>	1 <sup>(2)</sup>	1 <sup>(3)</sup>	1
Asistent hlavního	1	1	1 <sup>(1)</sup>	1 <sup>(1)</sup>	1	1 <sup>(2)</sup>	1 <sup>(2)</sup>	1 <sup>(2)</sup>	1 <sup>(3)</sup>	1
Členové sboru rozhodčích	2	4	0	0	1	0	0	0	1 <sup>(3)</sup>	1
Startér	1 <sup>(3)</sup>	2 <sup>(3)</sup>	1 <sup>(3)</sup>	1 <sup>(3)</sup>	2 <sup>(3)</sup>	1 <sup>(3)</sup>	1 <sup>(3)</sup>	1 <sup>(3)</sup>	1 <sup>(3)</sup>	1
Minimum dodatečných rozhodčích	3 <sup>(3)</sup>	8 <sup>(3)</sup>	4 <sup>(3)</sup>	4 <sup>(3)</sup>	3 <sup>(3)</sup>	4 <sup>(3)</sup>	4 <sup>(3)</sup>	4 <sup>(3)</sup>	0	0

Legenda:

Delegování UCI
Delegování kontinentální konfederací
Delegování národní federací

(1) Pouze UCI Mezinárodní rozhodčí

(2) UCI Mezinárodní rozhodčí. Pokud není UCI mezinárodní rozhodčí v dané zemi k dispozici, může být Elite národní rozhodčí dané země.

(3) UCI Mezinárodní rozhodčí, Elite národní rozhodčí nebo národní rozhodčí (při dodržení daného pořadí)

N\* Ostatní závody zapsané v národním kalendáři

Cyklokros	Mistrovství Světa	Kontinentální mistrovství	Regionální hry	World Cup	Class 1	Class 2	Mistrovství Světa Masters	Mistrovství republiky	N*
Hlavní rozhodčí	1	1	1	1	1	1	1	1	1
Cílový rozhodčí	1	1 <sup>(2)</sup>	1 <sup>(3)</sup>	1 <sup>(2)</sup>	1 <sup>(3)</sup>	1 <sup>(3)</sup>	1 <sup>(3)</sup>	1 <sup>(3)</sup>	1
Členové sboru rozhodčích	2	1 <sup>(2)</sup>	1 <sup>(3)</sup>	1 <sup>(2)</sup>	1 <sup>(2)</sup>	1 <sup>(3)</sup>	1 <sup>(2)</sup>	1 <sup>(3)</sup>	1
UCI Technický rozhodčí	1 <sup>(1)</sup>	1 <sup>(1)</sup>	1 <sup>(1)</sup>	1 <sup>(1)</sup>	1 <sup>(1)</sup>	1 <sup>(1)</sup>	1 <sup>(1)</sup>	-	-
Minimum dodatečných rozhodčích	4 <sup>(3)</sup>	4 <sup>(3)</sup>	3 <sup>(3)</sup>	3 <sup>(3)</sup>	3 <sup>(3)</sup>	2 <sup>(3)</sup>	3 <sup>(3)</sup>	3 <sup>(3)</sup>	2

Legenda:

Delegování UCI
Delegování kontinentální konfederací
Delegování národní federací

- (1) Na závodech určených UCI  
(2) Pouze UCI Mezinárodní rozhodčí  
(3) UCI Mezinárodní rozhodčí nebo Národní rozhodčí (při dodržení daného pořadí)  
N\* Ostatní závody zapsané v národním kalendáři

Trial	Mistrovství Světa	Kontinentální mistrovství	Regionální hry	World Cup	Hors Class	Class 1	UC World Youth Games	Mistrovství republiky	N*
Hlavní rozhodčí	1	1	1	1	1	1	1	1	1
Sekretář	1	1	1	1	1	1	1	0	0
Členové sboru rozhodčích	4	0	0	4	0	0	0	0	0
Minimum dodatečných rozhodčích	5	5	5	5	5	5	10 <sup>(1)</sup>	5	4

Legenda:

Delegování UCI
Delegování kontinentální konfederací
Delegování národní federací

- (1) UCI Trial Mezinárodní rozhodčí nebo Trial Národní rozhodčí (při dodržení daného pořadí)  
N\* Ostatní závody zapsané v národním kalendáři

Gravel & Gran Fondo	Specializace	Mistrovství Světa	Kontinentální mistrovství	Regionální hry	Gran Fondo World Series	Gravel World Series	Mistrovství republiky	N*
Hlavní rozhodčí	Gravel	1	1	1	0	1	1	1
	Gran Fondo	1	1	1	1	0	1	1
Členové sboru rozhodčích	Gravel	2 <sup>(2)</sup>	2 <sup>(2)</sup>	2 <sup>(2)</sup>	0	2 <sup>(2)</sup>	2	2
	Gran Fondo	2 <sup>(2)</sup>	2 <sup>(2)</sup>	2 <sup>(2)</sup>	2 <sup>(2)</sup>	0	2	2
UCI Technický rozhodčí	Gravel	2 <sup>(1)</sup>	1 <sup>(1)</sup>	0	TBC	TBC	0	0
	Gran Fondo	2 <sup>(1)</sup>	1 <sup>(1)</sup>	0	TBC	TBC	0	0
Minimum dodatečných rozhodčích	Gravel	6 <sup>(3)</sup>	3 <sup>(3)</sup>	3 <sup>(3)</sup>	0	3 <sup>(3)</sup>	3	2
	Gran Fondo	6 <sup>(3)</sup>	3 <sup>(3)</sup>	3 <sup>(3)</sup>	3 <sup>(3)</sup>	0	3	2

Legenda:

Delegování UCI
Delegování národní federací

- (1) Na závodech určených UCI  
(2) Pouze UCI Mezinárodní rozhodčí  
(3) UCI Mezinárodní rozhodčí nebo Národní rozhodčí (při dodržení daného pořadí)  
N\* Ostatní závody zapsané v národním kalendáři

<b>E-sport</b>	Mistrovství světa	Ostatní závody	Mistrovství republiky	Kontinentální mistrovství	Regionální hry
Hlavní rozhodčí	1	1	1	1	1

Legenda:

Delegování UCI
Delegování národní federací

<b>Para-cyklistika (silnice) +</b>	Paralympijské hry	Mistrovství světa	Kontinentální mistrovství (CC)	Regionální hry	World Cup	Class 1	Class 2	Mistrovství republiky	N*
Hlavní rozhodčí	1	1	1	1	1	1	1 <sup>(2)</sup>	1	1
Sekretář	1	1	1 <sup>(2)</sup>	1	1	1	1	1	1
Členové sboru rozhodčích	6	4	1	1	1	0	0	0	0
UCI Technický rozhodčí	1 <sup>(1)</sup>	1 <sup>(1)</sup>	1 <sup>(1)</sup>	1 <sup>(1)</sup>	1 <sup>(1)</sup>	1 <sup>(1)</sup>	1 <sup>(1)</sup>	0	0
Minimum dodatečných rozhodčích	10	7	5	5	7	3	3	3	2

Legenda:

Delegování UCI
Delegování kontinentální konfederací
Delegování národní federací

- (1) Na závodech určených UCI  
(2) Pouze UCI Mezinárodní rozhodčí  
N\* Ostatní závody zapsané v národním kalendáři

1.2.0117 (N) Sbor rozhodčích se musí skládat z rozhodčího – časoměřiče a rozhodčího – sekretáře, kteří jsou delegováni a licencováni národní federací organizátora.

#### **Hlavní rozhodčí (PCP)**

1.2.118 Hlavní rozhodčí je dle kategorie závodu delegován národní federací organizátora, nebo UCI.

Hlavní rozhodčí nebo jím určený rozhodčí, řídí sportovní průběh závodu.

#### **Cílový rozhodčí**

1.2.119 Jeden z členů sboru rozhodčích musí vykonávat funkci cílového rozhodčího.

Cílový rozhodčí může, na svou odpovědnost, určit další osoby jako své asistenty. Tyto osoby musí být delegovány a licencovány příslušnou národní federací.

Cílový rozhodčí je jediným odpovědným rozhodčím v cíli. Jeho povinností je na speciálním formuláři podepsat a předat hlavnímu rozhodčímu pořadí závodníků v cíli, počet jimi získaných bodů a počet ukončených okruhů.

1.2.120 (N) Cílový rozhodčí musí mít k dispozici kryté a vyvýšené místo umístěné na cílové pásce.

#### **Dodateční rozhodčí**

1.2.121 Jeden z členů sboru rozhodčích působí jako dodatečný rozhodčí, pokud je to vyžadováno dle článku 1.2.116.

#### **Porada**

1.2.122 Sbor rozhodčích se musí setkat před startem každého závodu. Členové sboru rozhodčích se také musí účastnit porady s organizátorem závodu při poradě týmových managerů.

#### **Zápis o závodě**

1.2.123 Sbor rozhodčích musí vypracovat detailní zprávu o průběhu závodu s použitím předepsaného formátu od UCI. K této zprávě musí být přiloženy následující dokumenty:

- Seznam přihlášených závodníků
- Startovní listina
- Všechny výsledky a klasifikace
- Kopie propozic závodu

Součástí zápisu musí být přiložené zápisy časoměřičů a zprávy od jednotlivých rozhodčích. Kopie zprávy musí být zaslána na národní federaci organizátora, aby ukončení závodu mohlo být odsouhlaseno.

1.2.124 Mimo to musí UCI mezinárodní rozhodčí vypracovat detailní zprávu o závodech na předepsaném formuláři, kde popíší své hodnocení závodu, které zašlou na UCI nejpozději do 14 dnů po skončení závodu. Také musí e-mailem, nebo jiným UCI specifikovaným způsobem, zaslat kompletní výsledky na UCI, a to nejpozději do 2 hodin od skončení závodu.

### **Finanční náhrady**

1.2.125 Rozhodčí mají právo na proplacení náhrad spojených s účastí na závodě. Mimo případu, kdy jsou členy sboru rozhodčích mezinárodní rozhodčí delegovaní UCI, je výše a způsob platby určený národní federací organizátora.

### **§3**

#### **Pravomoci sboru rozhodčích**

1.2.126 Sbor rozhodčích je povinen ověřit, že specifická pravidla závodu jsou v souladu s aktuálními pravidly. Rozhodčí musí tyto odchylky opravit anebo ta ustanovení, které jsou v rozporu s pravidly, musí oznámit na poradě s organizátorem a týmových managerů.

1.2.127 Sbor rozhodčích musí napravit jakoukoli nesrovnalost v organizaci závodu, kterou zpozoroval.

1.2.128 Rozhodčí si mají poznačit přestupky a mohou uložit pokuty v rámci jejich kompetence.

1.2.129 Mimo toho je každý rozhodčí oprávněn samostatně přijmout následující opatření:

- 1) Nepovolit start tomu závodníkovi, který není v souladu s pravidly nebo prokazatelně není způsobilý k účasti v závodě
- 2) Vydat varování či napomenutí
- 3) Okamžitě odvolat ze závodu závodníka, který spáchá závažný přestupek, který prokazatelně není způsobilý pokračovat v závodě, který se opozdil takovou měrou, že není schopen přijet v časovém limitu, nebo který představuje nebezpečí pro jiné osoby

Tato rozhodnutí musí být součástí podepsaného komuniké sboru rozhodčích.

1.2.130 Sbor rozhodčích, nebo, pokud je to potřebné, každý rozhodčí samostatně, může vydat všechna požadovaná rozhodnutí, která jsou potřebná na konkrétní řízení závodu. Tato rozhodnutí musí být vydána v souladu s patným zněním pravidel, a do jisté míry také po konzultaci s organizačním výborem závodu.

V případě, že nějaká nesrovnalost nemůže být napravena včas, je možné odložit start, závod zrušit nebo jej zastavit. V případě potřeby může sbor rozhodčích odstoupit, a to jak na základě vlastní iniciativy, nebo dle instrukcí vydaných UCI.

1.2.131 Držitel licence, který nerespektuje instrukce vydané sborem rozhodčích bude penalizovaný nebo suspendovaný na 1 den až 6 měsíců a/nebo pokutovaný od 100 CHF do 10 000 CHF (2.000,- až 200.000,- Kč).

1.2.132 Bez ohledu na článek 12.1.012 disciplinárního řízení, nemůže být podáno žádné odvolání vůči rozhodnutí či pozorované skutečnosti, vyhodnocení situace v závodě a uplatnění pravidel závodu, které bylo vydáno sborem rozhodčích, anebo, pokud je to příslušné, jednotlivým rozhodčím, anebo vůči jakémukoli jinému rozhodnutí rozhodčích.

## **Sekce 5: UCI Cup's, Série a Klasifikace**

- 1.2.133 (článek zrušen 1.1.21)
- 1.2.134 (článek zrušen 1.1.21)

### Sekce 1: Všeobecné podmínky

#### §1 Principy

- 1.3.001 Každý držitel licence se musí ujistit, že jeho sportovní vybavení (kolo včetně příslušenství a dalšími připevněnými zařízeními, přilba, sportovní úbor atd.) nepředstavují svojí kvalitou, **funkčností**, materiálem nebo tvarem žádné nebezpečí pro něj samotného ani pro ostatní účastníky závodu.

Každý držitel licence a každý tým jsou také odpovědní za zajištění shody jakéhokoli vybavení, které hodlají používat v závodech, s pravidly UCI.

Rozhodčí na závodech, které řídí, mohou zvážit užití pravidla týkajícího se vybavení, a zakázat použití jakéhokoli vybavení, které není považováno za vybavení ve shodě s pravidly. UCI může také rozhodnout, že dané vybavení nesmí být při závodech použito, a toto rozhodnutí sdělí výrobci, případně týmům. UCI nenese odpovědnost za jakékoli takové rozhodnutí, které bylo přijato rozhodčími nebo UCI, a to ani v případě, kdy vybavení bylo na závodech již dříve použito.

- 1.3.001 bis. UCI zavede schvalovací protokoly pro silniční závody, dráhu, cyklokros a pro závody EPAC. Pro tyto disciplíny a závody příslušný schvalovací protokol stanoví proces a pravidla pro schvalování kol a autorizovaných pohonných jednotek UCI pro závody EPAC.

Závodníci a týmy jsou odpovědní za zajištění skutečnosti, aby jakékoli vybavení použité v závodě splňovalo podmínky v tomto protokolu uvedené a bylo uvedené na seznamu povoleného vybavení zveřejněném UCI.

- 1.3.002 UCI (ČSC) nenese žádnou odpovědnost za jakékoli důsledky, které vyplývají z výběru zařízení používaného držiteli licencí, ani za vady, které mohou mít, nebo za nevyhovující stav těchto zařízení. Používání zařízení musí splňovat veškeré příslušné požadavky na kvalitu a bezpečnost dle norem ISO (jak je uvedeno v dokumentu uveřejněném na webové stránce UCI), stejně jako všechny ostatní normy, které jsou platné v zemi konání závodu

Držitel licence používá zařízení, která jsou certifikovaná a splňují normy kvality a bezpečnosti tak, jak jsou poskytnuty výrobcem – bez jakýchkoli změn. Držitel licence je plně a výhradně odpovědný za jakékoli změny na zařízení, zejména v případě nehody. Držitel licence může být také předmětem disciplinárních sankcí dle pravidel UCI.

- 1.3.003 Skutečnost, že závodník v závodě mohl odstartovat, nezavazuje UCI k odpovědnosti, protože předstartovní kontrola kola a sportovního vybavení provedená rozhodčím, pověřenou osobou nebo orgánem UCI, je omezena pouze na shodu se sportovními a technickými požadavky. Pokud je to potřeba, mohou být kontroly na žádost hlavního rozhodčího, jeho zástupce nebo orgánu UCI provedeny: před, v průběhu nebo po skončení závodu.

K tomuto účelu mohou v případě potřeby UCI rozhodčí zajistit zařízení pro dodatečnou kontrolu vybavení a to: před, v průběhu nebo po skončení závodu, bez ohledu na to, zda bylo zařízení v průběhu závodu použito či nikoli.

V případě, kdy se zajištěné vybavení neshoduje s požadavky pravidel UCI, může si UCI ponechat tuto součást zařízení až do ukončení disciplinárního řízení.

Mimo práva rozhodčích rozhodnout o vybavení dle pravidel UCI a tabulky trestů pravidel UCI pro každou disciplínu, má osoba třetí strany, jmenovaná UCI, také pravomoc rozhodnout o tom, zda se dané vybavení může či nemůže použít v závodě. UCI bude informovat organizátora a sbor rozhodčích vždy, pokud je na závod jmenována osoba třetí strany.

- 1.3.003 bis. Vyhnutí se, odmítnutí, neumožnění nebo znemožnění rozhodčímu nebo jinému kompetentnímu orgánu provést kontrolu vybavení, bude sankcionováno následovně:

Závodník nebo jiný člen týmu:

Pozastavení činnosti v rozmezí jednoho měsíce až jednoho roku a / nebo pokuta ve výši 1 000 CHF a 100 000 CHF (20.000,- až 2.000.000,- Kč)

Tým:

Pozastavení činnosti v rozmezí jednoho měsíce až šesti měsíci a / nebo pokuta ve výši 5 000 CHF a 100 000 CHF (100.000,- až 2.000.000,- Kč)

- 1.3.003 ter. Pro ověření souladu s pravidly UCI o materiálu, které závodníci a týmy plánují používat v závodech, může UCI vydat speciální registrační postupy, které stanoví proces a požadavky na materiál, který může být v závodě použit.

## §2

### Technické inovace

1.2.004 Mimo závodů MTB, musí veškeré technické inovace, které se týkají veškerého vybavení, které závodníci a jiní držitelé licencí používají, nebo při závodech nosí (kola, připojená zařízení, příslušenství, přilby, závodní oblečení, komunikační prostředky, telemetrická zařízení, snímače atp.), být použity pouze po schválení UCI. Žádost o schválení musí být podána na UCI společně s veškerou potřebnou dokumentací.

Veškeré náklady související s přezkoumáním jsou hrazeny žadatelem. Výše nákladů určuje UCI podle složitosti předložené technické inovace.

UCI prostuduje přípustnost technické inovace ze sportovního a technického hlediska do 6ti měsíců od data předložení kompletního spisu včetně žádosti, všech relevantních dílů a jakýchkoli dalších dokumentů požadovaných UCI. Inovace nabývá platnosti dnem schválení.

Pokud inovace plně souhlasí se specifikací stanovenými pravidly, nejedná se ve smyslu tohoto článku o žádnou technickou inovaci.

1.3.005 V případě, kdy sbor rozhodčích před startem závodu usoudí, že závodník se chystá odstartovat s technickou inovací, anebo že jeho sportovní vybavení nebyla UCI doposud neschválena, rozhodčí závodníkovi nepovolí s touto novinkou startovat.

V případě, že závodník tuto inovaci použije, bude ze závodu automaticky vyloučen nebo diskvalifikován. Rozhodnutí sboru rozhodčích je konečné a bez práva na odvolání.

Pokud použití technické inovace anebo sportovního vybavení nebylo zjištěno a trestáno sborem rozhodčích, rozhodnutí o diskvalifikaci může být vydáno disciplinární komisí UCI.

UCI se odvolá na disciplinární komisi buďto automaticky, nebo na žádost jakékoli zainteresované osoby. Disciplinární komise rozhodne až po obdržení vyjádření od materiálové komise UCI.

V mimosoutěžních situacích rozhoduje pouze UCI, zda se jedná o technickou inovaci a zda musí být uplatněn schvalovací postup dle článku 1.3.004.

1.3.006 Sportovní vybavení musí být takového typu, aby byl komerčně dostupný pro všechny příznivce cyklistického sportu.

Jakékoli zařízení, které je ve fázi vývoje, a které ještě není možné volně zakoupit (prototyp), musí být před jeho použitím předmětem žádosti o povolení zaslané na Materiálovou komisi UCI. Schváleno bude pouze takové zařízení, které je v závěrečné fázi vývoje a jehož komercializace proběhne nejpozději do dvanácti měsíců od prvního použití na závodech. Výrobce může požádat o jednorázové prodloužení stavu prototypu, je-li tato žádost podána na základě příslušných a oprávněných důvodů. Po vypršení platnosti schválení prototypu musí být zařízení komerčně dostupné.

Při posuzování žádosti o použití vybavení, které ještě není volně k dispozici pro prodej, bude Materiálová komise UCI věnovat zvýšenou pozornost bezpečnostnímu hledisku sportovního vybavení, které bude předloženo ke schválení.

Použití zařízení, které bylo schváleno jako prototyp, není povoleno na dráze a/nebo v kontextu konkrétního výkonu (nejlepší výkon, světový rekord, rekord v hodinovce).

Niž by se tento odstavec týkal zařízení schválených formou prototypu, (vybavení, které ještě není volně k dispozici pro prodej), musí být jakékoli vybavení komerčně dostupné, aby mohlo být použito při cyklistických závodech. Požadavek komerční dostupnosti je chápán jako vybavení, které musí být dostupné k nákupu prostřednictvím přímého a veřejně dostupného systému objednávek (ať u výrobce, distributora nebo v maloobchodní síti). Po vytvoření objednávky musí být tato potvrzena do 30ti dní a příslušné vybavení musí být dostupné do 90ti dní. Mimo toho musí být při uvádění na trh maloobchodní ceny zařízení takové, aby se nestaly defacto nedostupné pro širokou veřejnost a nesmí bezdůvodně přesáhnout tržní hodnotu zařízení podobného standardu.

Jakékoli vybavení nesmí být použito, pokud není komerčně dostupné, ani nemá v čase konání závodu platné schválení statusu prototypu. Rozhodčí mohou odmítnout pustit závodníka na start, nebo kteréhokoli závodníka diskvalifikovat v případě, že takové vybavení používá.

Jakékoli porušení tohoto článku není omezeno na použití vybavení, které není komerčně dostupné, ale také na vybavení schváleného prototypu, a bude sankcionováno pokutou od 5 000 CHF do 100 000 CHF [100.000,- až 2.000.000,- Kč]. Tato pokuta bude přičtena k případné sankci udělené rozhodčími.

1.3.006  
bis.

Zařízení Onboard technologií, které snímají nebo přenášejí údaje a na které se vztahují povolení dle tohoto článku, mohou být namontovány na kole nebo noseny závodníkem, aniž by byly dotknuty další články pravidel UCI. Tento článek se týká každého zařízení, které snímá nebo přenáší údaje, jak jsou popsány níže, a to včetně, ale na výhradně senzorů (nošených nebo požitých), transpondérů (čipů), informačních systémů pro závodníky a telemetrických zařízení.

1. Jakékoli Onboard technologie, které snímají nebo přenášejí následující typy údajů, jsou autorizovány:
  - Určení polohy – zařízení, týkající se určení polohy závodníka nebo kola
  - Obrazové – statické nebo pohyblivé záběry natočené z kola závodníka (tato zařízení je povoleno montovat na kola jen v případě, kdy specifická pravidla dané disciplíny povolují nošení zařízení závodníky)
  - Mechanické – informace zachycené z kola nebo jeho komponentů, mimo jiné včetně dosažené síly, rychlosti, kadence, akceleračního, gyroskopu, zařazeného převodového stupně, tlaku v pneumatikách.
2. Povolena jsou zařízení, která snímají nebo přenášejí tyto fyziologické funkce:
  - Srdeční tep, tělesnou teplotu, rychlost pocení.  
Povolení je však omezeno pouze na takový přenosový protokol, který umožňuje vidět tyto údaje v průběhu závodu pouze dotčenému závodníkovi.
3. Zařízení, která snímají další fyziologické funkce, včetně jakýchkoli metabolických hodnot, jak jsou mimo jiné:
  - Hladina glukózy a laktátu  
Tato zařízení nejsou v průběhu závodu povolena.

Údaje povolené k snímání a přenosu dle tohoto článku není možné zobrazit jinému závodníkovi. Stejně tak mají týmy přístup k údajům svých závodníků pouze v případě, kdy je takovýto přenos povolen, pokud nejsou veřejně dostupné informace týkající se závodníků jiných týmů.

Jakákoli Onboard technologické zařízení namontované na kole musí být:

- Nainstalované na systému, který je určen k montáži na kolo a nesmí mít vliv na certifikaci žádného prvku kola
- Nesmí představovat riziko pro bezpečnost žádného závodníka. Musí být připevněno takovým způsobem, aby jej nebylo možné neúmyslně odmontovat, nebo musí být neodnímatelné.

UCI může udělit výjimky z předpokládaného použití Onboard technologie, které není tímto článkem povoleno. Žádosti o výjimku se posuzují mimo jiné s ohledem na přístup k rovnému přístupu k vybavení, zajištění sportovní spravedlnosti a integrity a současně musí být v souladu s články 1.3.001 až 1.3.006. Výjimky mohou být omezeny na konkrétní závod, závodníky nebo tým.

UCI nenese odpovědnost za žádné důsledky vyplývající z instalace a používání Onboard technologického zařízení držiteli licencí, ani za jakékoli vady, které může toto zařízení mít, ani jeho nezpůsobilost.

V zájmu srozumitelnosti, tento článek neřídí ani neovlivňuje vlastnictví různých údajů, což znamená, že snímání, použití a / nebo využití údajů nadále podléhá souhlasu držiteli příslušných práv.

## Sekce 2: Kola

### Preamble

Kola musí být v souladu s myšlenkami a principem cyklistiky jako sportu. Myšlenky předpokládají, že cyklisti budou na závodech soutěžit za stejných podmínek. Principy uplatňují nadřazenost člověka nad strojem.

### §1 Principy

#### Definice

1.3.007 Závodní kolo je dopravní prostředek na dvou kolech stejného průměru. Přední kolo je řídicí, zadní kolo je hnací a je do pohybu uváděno systémem šlapání pomocí řetězu. Výjimky z tohoto pravidla mohou existovat pro některé cyklistické disciplíny, přičemž v příslušné kapitole pravidel jsou stanovena specifická pravidla.

#### Pozice

1.3.008 Závodník musí být na svém kole v pozici, kdy sedí na sedle (základní pozice). Tato pozice má pouze tyto opěrné body: nohy na pedálech, ruky na řídkách, sed na sedle.

**Mimoto jezdec musí mít kolo neustále pod plnou kontrolou.**

#### Řízení

1.3.009 Kolo musí mít řídky, která umožňují řídit a ovládat kolo za všech podmínek při zajištění plné bezpečnosti.

#### Pohon

1.3.010 Kolo musí být poháněno výhradně svalovým řetězcem dolních končetin, které se pohybují kruhovým pohybem, a to bez elektrické nebo jiné pomoci.

Výjimky z tohoto pravidla mohou existovat pro některé cyklistické disciplíny, které se budou řídit ustanovením v článku 1.3.010 bis. a specifickými pravidly stanovenými pro příslušnou disciplínu, pokud existují.

V para-cyklistice mohou mechanické protézy / ortopedické podpěry pro horní nebo dolní končetiny použít pouze sportovci, kteří byli posouzeni v souladu s UCI klasifikací a kteří prozkoumaný (Review – R) anebo Potvrzený (Confirmed – C) status.

V žádném případě mechanické protézy / ortopedické podpěry pro dolní končetiny nemohou být použity mimo para-cyklistické soutěže.

#### **Kola s elektrickou pomocí (Electrically Powered Assisted Cycle – EPAC)**

1.3.010 bis EPAC je kolo, které je poháněno dvěma zdroji energie:

- 1) Svalovým řetězcem dolních končetin, jak je popsáno v článku 1.3.010, odstavec
- 2) Elektrickou pohonnou jednotkou

Elektrická pohonná jednotka EPAC musí splňovat následující požadavky:

- Poskytuje pomoc maximálně do rychlosti 25 Km/h, pokud není v propozicích závodu uvedeno jinak v případě, kdy se závod koná v zemi, která nemusí dodržovat evropskou směrnici EN15194
- Pomoc poskytuje jen v tehdy, šlape-li závodník dopředu
- Pomoc přestane poskytovat, přestane-li závodník šlapat dopředu
- Mezní vzdálenost nesmí přesáhnout dva metry
- Maximální hmotnost je 3,1 Kg. Tato hmotnost se vztahuje ne veškeré mechanické a elektronické komponenty, které jsou potřebné pro přeměnu elektrické energie dodávané baterií na energii mechanickou přenášenou na převodník (s výjimkou šroubů sloužících k montáži do kola, převodníku. kabeláže od baterie, klik atp.).

Baterie EPAC musí mít maximální hmotnost 4,5 Kg a musí odpovídat normě UN3480.

Výše uvedené požadavky jsou založeny na evropské normě pro kola EPAC EN15194 a mohou být přehodnoceny v důsledku jakýchkoli změn přijatých příslušným orgánem uvedených v normách. V případě rozporu mezi výše uvedenými požadavky a ustanoveními normy EN15194 mají přednost.

Organizátoři závodu mohou na základě povolení UCI povolit jednotky EPAC, které se liší od výše uvedených požadavků, za předpokladu, že splňují evropskou normu EN15194 pro závody konající se v Evropě a pro jiné národní normy, které platí v těchto zemích.

## §2

### Technické specifikace

Mimo případů, kdy je uvedeno jinak, se následné technické specifikace vztahují na kola používaná pro závody pořádané na silnici, dráze a v cyklokrosu.

Specifické vlastnosti kol používaných v MTB, BMX, BMX Freestyle, Cyklo-trialu, Sálové cyklistice a Para-cyklistice pro závodníky se zdravotním postižením jsou uvedeny v části příslušné k dané disciplíně

#### a) Rozměry (viz. obrázek „ROZMĚRY (1)“

1.3.011

#### ROZMĚRY (1)

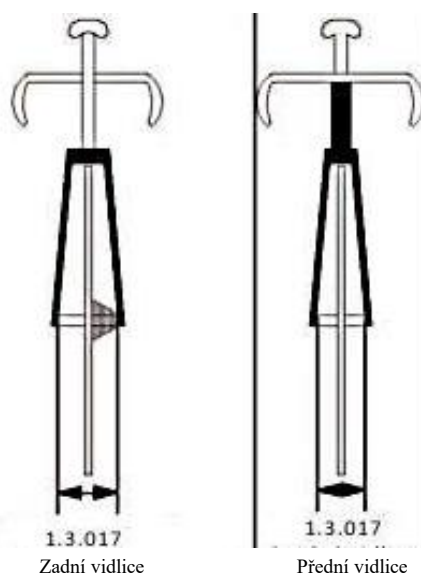
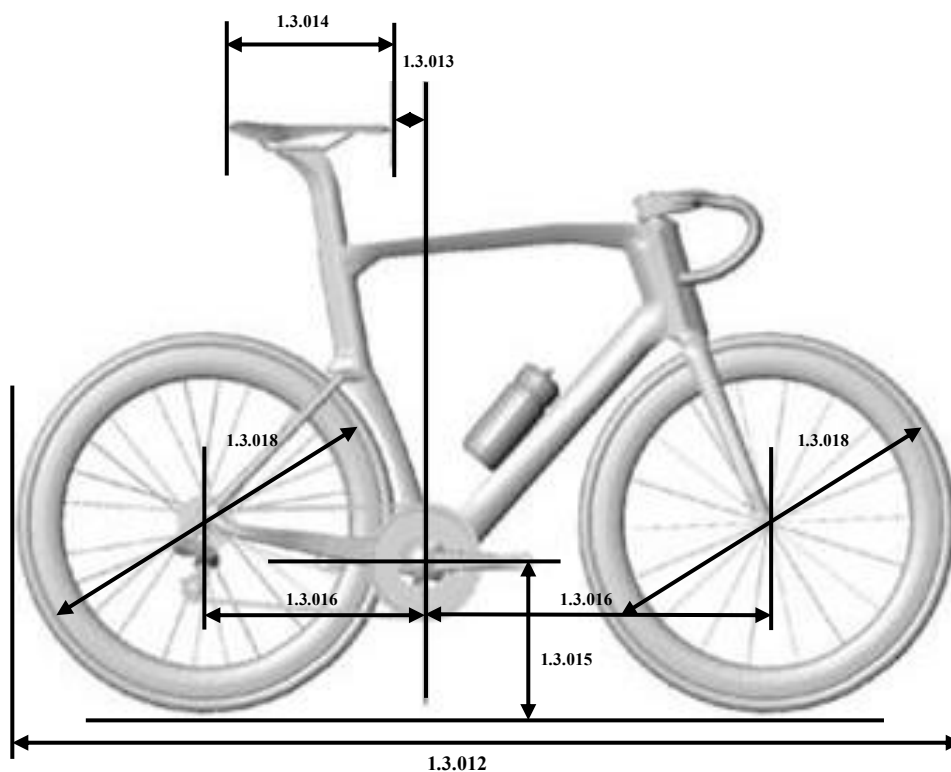

- 1.3.012 Kolo nesmí přesáhnout obrysově rozměry: 185 cm délky a 50 cm šířky.  
Pro tandem platí maximální rozměr: 270 cm délky a 50 cm šířky.
- 1.3.013 Špička sedla musí být umístěna za vertikální rovinou procházející středem osy středového složení a za žádných okolností nesmí tuto rovinu protnout.

#### ROZMĚRY (2)

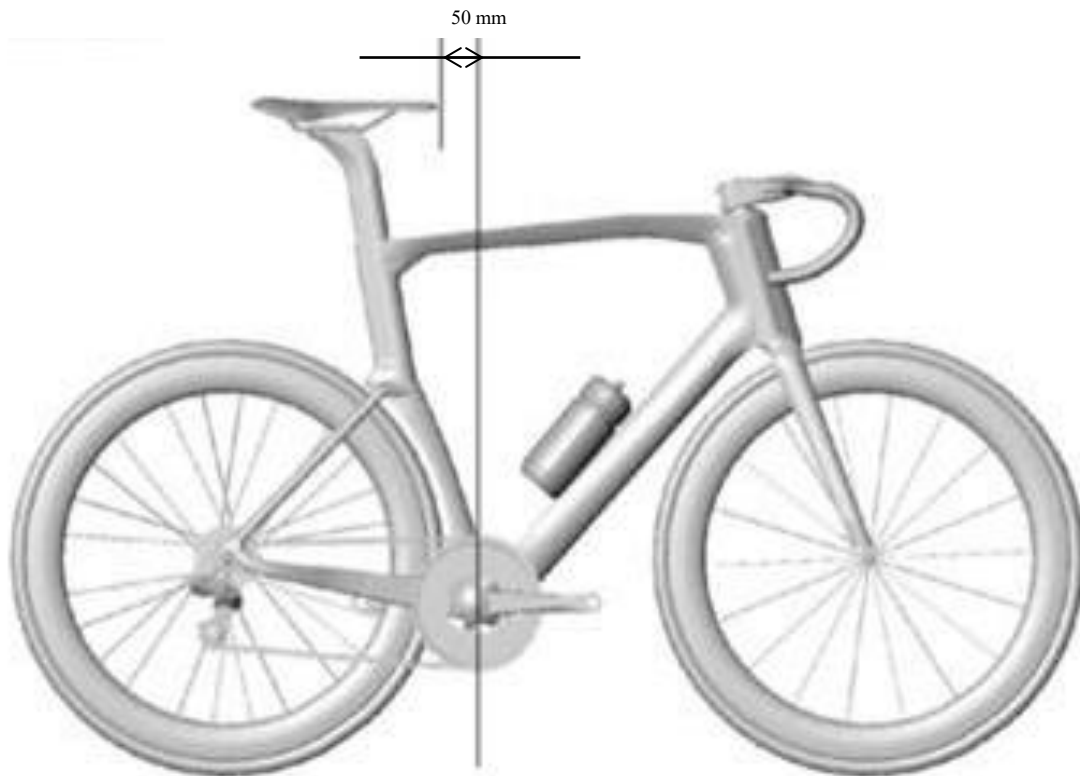

- 1.3.014 Rovina procházející nejvyšším bodem přední a zadní části sedla může mít sklon maximálně devět (9) stupňů.  
  
Délka sedla musí být minimálně 24 cm a maximálně 30 cm. Tolerance délky sedla je 5 mm.
- 1.3.015 Vzdálenost mezi horizontální rovinou procházející středem středového složení a zemí musí být v rozmezí mezi 24 cm minimálně a 30 cm maximálně.
- 1.3.016 Vzdálenost mezi vertikální rovinou procházející středem středového složení a osou předního kola musí být v rozmezí mezi 54 cm minimálně a 65 cm maximálně.  
  
Vzdálenost mezi vertikální rovinou procházející středem středového složení a osou zadního kola musí být v rozmezí mezi 35 cm minimálně a 50 cm maximálně.
- 1.3.017 Vzdálenost **vnitřní rozteče nohou přední vidlice** nesmí být širší než 11,5 cm.  
Vzdálenost **vnitřní rozteče zadní vidlice** nesmí být širší než 14,5 cm.

**U materiálu používaného při dráhových závodech** nesmí vnitřní rozteč, měřená u koncovek přední vidlice, přesáhnout 11,5 cm a vnitřní rozteč zadní vidlice, měřená u koncovek rámu, nesmí přesáhnout 14,5 cm.

(text upraven 1.1.26)

1.3.018

Průměr kol (výpletů včetně plášťů / galusek) závodního kola musí být maximálně 700 mm a minimálně 550 mm.

Pro cyklokros širší pneumatiky (měřeno přes nejširší část pneumatiky) nesmí přesáhnout 33 mm a nesmí být osazena hroty nebo kovovými výstupky.

Pro závody na silnici, dráze a v cyklokrosu mohou být používány pouze ty modely výpletů, které byly s předstihem schváleny UCI.

Výplet kol pro závody s hromadným startem při silničních závodech a v cyklokrosu musí **být v souladu s následujícím ujednáním:**

- **maximální výška ráfku nesmí přesáhnout 65mm (měřeno jak příčná vzdálenost mezi kterýmkoli bodem vnějšího okraje ráfku k jeho vnitřnímu okraji (viz obrázek níže)**

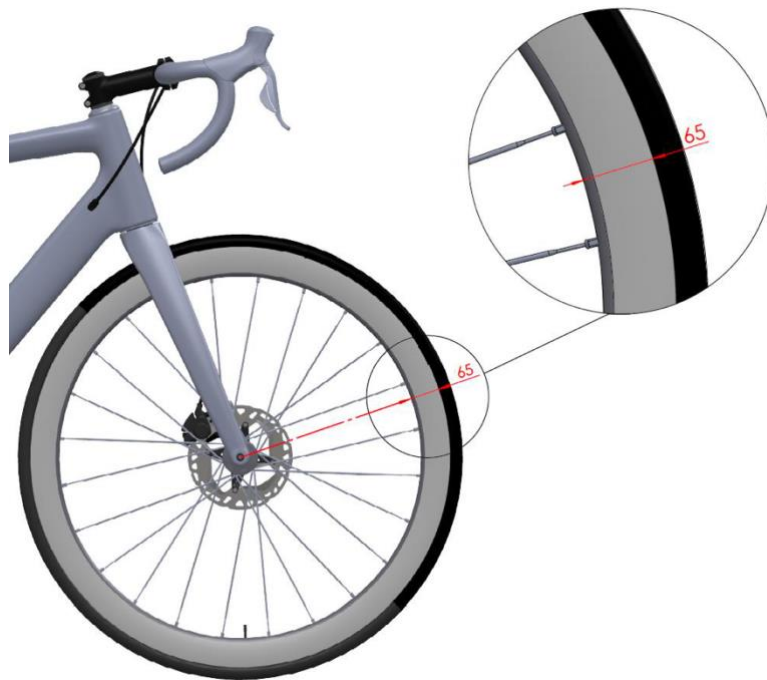

- musí obsahovat minimálně 12 paprsků. Průřez paprsku musí být kruhový, plochý nebo oválný, ovšem jeho rozměr nesmí v žádné části průřezu přesáhnout 10 mm.

Výplety používané pro závody na silnici, na dráze a v cyklokrosu musí splňovat požadavky nárazové zkoušky specifikované normou ISO 4210-2:2023 – Kola – bezpečnostní požadavky na jízdní kola, oddíl 4.10.7.2.2., odstavec 2.

Splnění těchto požadavků se týká předních i zadních výpletů, bez závislosti na materiálu, brzdových systémů a jiných charakteristik. Výrobci musí požádat o vydání „prohlášení o shodě“ UCI. Podrobný postup a šablona je uvedena v části „Vybavení“ na webové stránce UCI.

Pro splnění požadavků a zabezpečení kompatibility mezi komponenty musí ráfky splňovat normu ISO 5775-2 a pneumatiky ISO 5775-1

Výplety, které splňují definici tradičních výpletů, nemusí dodržovat postup „žádosti o schválení“, jak je popsán výše.

#### **Definice tradičních výpletů:**

Kritéria:

Výška ráfku:	méně než 25 mm
Materiál ráfku:	Hliníková slitina
Špice:	minimálně 20 ocelových paprsků, které jsou vyměnitelné
Všeobecné:	všechny komponenty musí být identifikovatelné a komerčně dostupné

Při dráhových závodech včetně závodů za motorovými vodiči, je použití předního diskového kola povoleno pouze při speciálních závodech, které se jedou proti času.

Bez ohledu na tento článek výběr a použití kol nadále podléhá článkům 1.3.001 a 1.3.003.

(text upraven 1.1.26)

#### **b) Hmotnost**

Hmotnost kola nemůže být nižší než 6,8 kilogramu.

#### **c) Konfigurace**

Pro silniční závody, závody na dráze a pro závody v cyklokrosu, musí být rám klasického tvaru, tzn. musí být trojúhelníkové stavby. Rám je tvořen z rovných anebo zužovaných trubek (které mohou mít kruhový, oválný, zploštěný, tvaru dešťové kapky či jiný průřez). V každém případě musí být vedena možná přímka vnitřním průřezem profilu (mimo vzpěr (6) a zadních vidlic (5)). Jednotlivé trubky rámu musí být spojeny dle následujícího vzoru: Horní rámová trubka (1) se napojuje na vrchol hlavové trubky (2) a na vrchol zadní rámové trubky (4). Ta se ve spodní části spojuje se středovým pouzdrem. Spodní (šikmá) rámová trubka (3) spojuje středové pouzdro a spodní část hlavové trubky (2). Zadní trojúhelník je tvořen zadní vidlicí (5), vzpěrami (6) a zadní rámová trubka (4), a to tak, aby body uchycení zadních vidlic nepřekročili limit stanovený pro sklon horní rámové trubky - (viz. schéma „FORMA (2) «).

Maximální výška trubek tvořících rám je 8 cm a minimální šířka 2,5 cm.

Minimální šířka trubek přední vidlice je 1 cm. Vidlice (7) může být rovná nebo prohnutá - (viz. schéma „FORMA (1) «).

Sklon horní rámové trubky (1) je povolen v případě, kdy tato trubka nepřesahuje vodorovnou šablonu o výšce max. 16 cm.

Skutečná šířka zóny hlavové trubky nesmí překročit 16 cm v nejužším místě (spoji) horní rámové trubky (1), spodní rámové trubky (3) a předkem hlavové trubky (2).

Mezi hlavovou trubku (2) a představec mohou být přidány další rámové komponenty, které ale nesmí přesáhnout vnější rozměry hlavové trubky (2).

Rovnoramenné kompenzační trojúhelníky o max. délce ramen 8cm mohou být použity ve spojích mezi rámovými trubkami, mimo spojů mezi zadními vidlicemi (5) a vzpěrami (6). kde tyto trojúhelníky nejsou povoleny - (viz. schéma „«FORMA (3) »«).

## Umístění šablon a jejich pozice

### Forma (1)



Trubky 1, 2, 3, 4: 2,5 cm minimum a 8 cm maximum  
 Trubky 5, 6, 7: 1cm minimum a 8 cm maximum

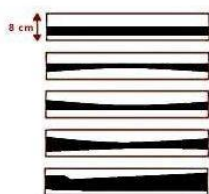

Rovný nebo zužovaný tvar trubky

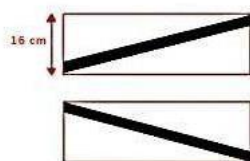

Sklon horní rámové trubky



Přímka vedená vnitřním průměrem trubky

## Pozice šablony sedlové trubky

### Forma (2)

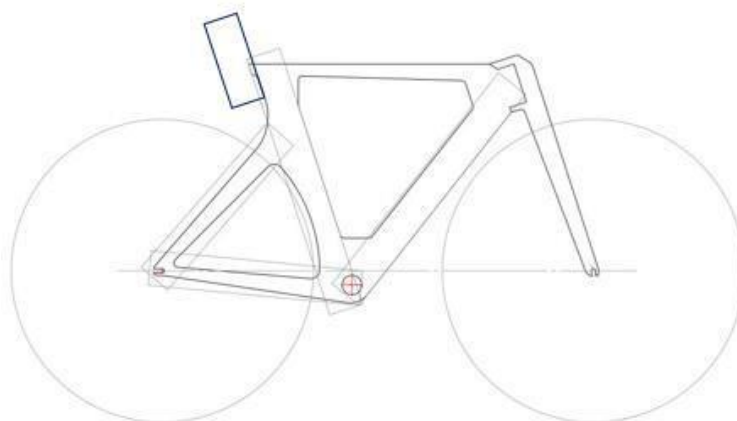
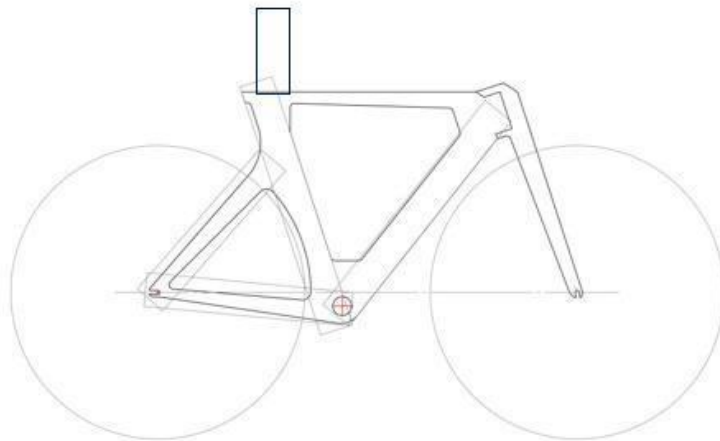
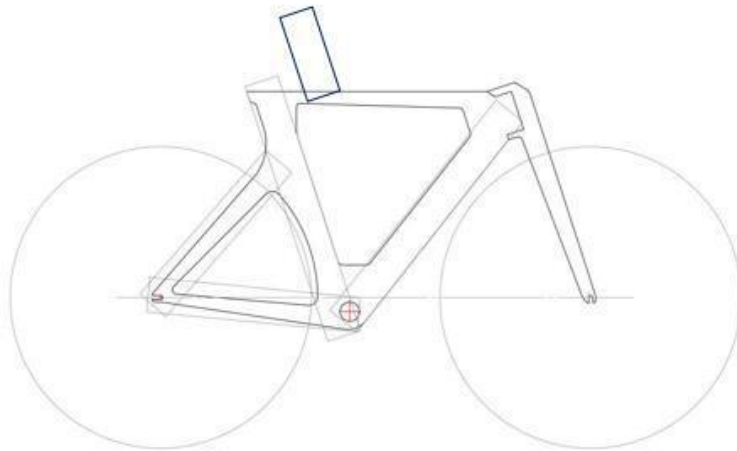

## Pozice kompenzačních trojúhelníků

### Forma (3)

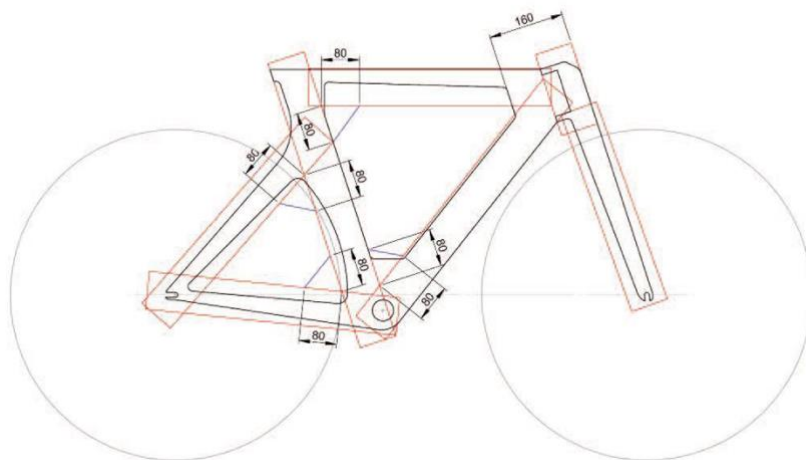

1.3.021 (článek zrušen 1.1.21)

### Struktura

1.3.022 Mimo jiných závodů, než je uvedeno v článku 1.3.023, je povoleno používat pouze řídítka klasického tvaru (viz. schéma „STRUKTURA (1A)“).

Řídítka musí být umístěná v prostoru, který je definovaný následovně:

- V horní části vodorovnou rovinou procházející nejvyšším bodem sedla (B)
- Ve spodní části vodorovnou rovinou procházející 100mm pod nejvyšším bodem obou kol (která jsou stejného průměru) (C)
- v zadní části osou hlavové trubky (D)
- v předu vertikální rovinou procházející v horizontální vzdálenosti 100 mm před osou předního kola (viz schéma „STRUKTURA (1A)“).

Mimo toho musí všechna řídítka splňovat následující požadavky:

- Maximální rozměr průřezu řídítek je 80 mm **pro dráhu a 65 / 80 mm pro silnici a cyklokros** (viz diagram „struktura 1.0 dráha“ a „struktura 1.0 Silnice, Cyklokross“)

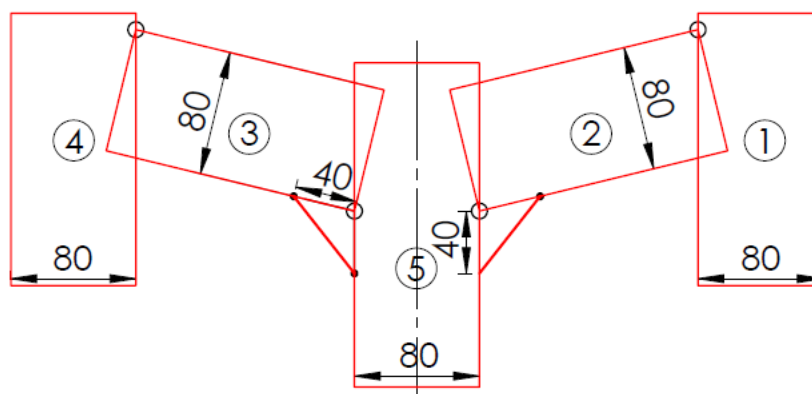

Struktura 1.0 – Dráha

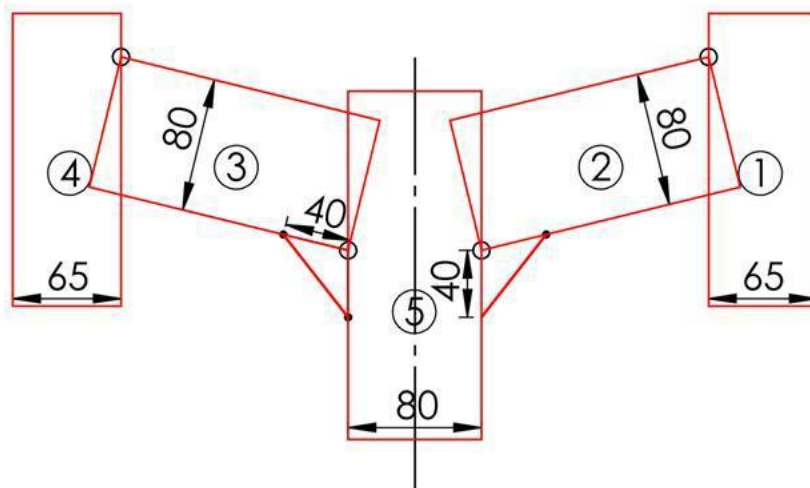

Struktura 1.0 Silnice, Cyklokros

- Maximální rozměr průřezu představce je 80 mm
- Minimální rozměr průřezu všech doplňků řídítek, představce a vidlice je 10 mm
- Ve spojích mezi představcem a řídítky jsou povoleny dva rovnoramenné kompenzační trojúhelníky s délkou ramen max. 40 mm
- **Minimální celková šířka řídítek, měřená z vnějších stran, je pro silniční závody a cyklokros 400mm.**
- **Maximální vzdálenost mezi vnějším okrajem oblouku řídítek a vnitřním bodem oblouku stejné strany řídítek nesmí být větší než 65mm – platí pro silniční závody a cyklokros (viz „struktura 1“)**

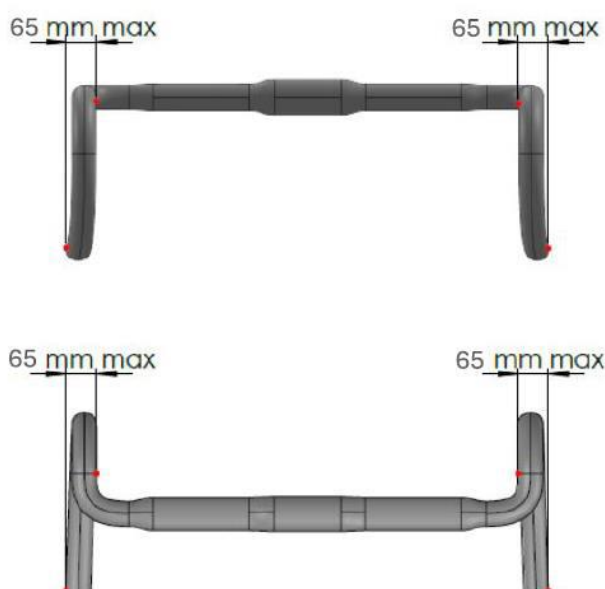

Struktura (1)

Ovládání brzd upevněných na oblouku řídicích je tvořeno dvěma brzdovými těly s brzdovými pákami. Brzdové páky musí být aktivovány tahem k oblouku řídicích, který musí být bezpečný, v souladu s maximálním sklonem brzdových pák  $10^\circ$  a **minimální vzdálenost, měřená mezi vnitřními okraji brzdových pák, musí být 280mm**. Jakékoli prodloužení nebo úprava těla brzdové páky, nebo brzdové páčky, za účelem jiného použití je zakázáno. Kombinace systému řazení a ovládání brzd je povoleno.

#### STRUKTURA (1A)

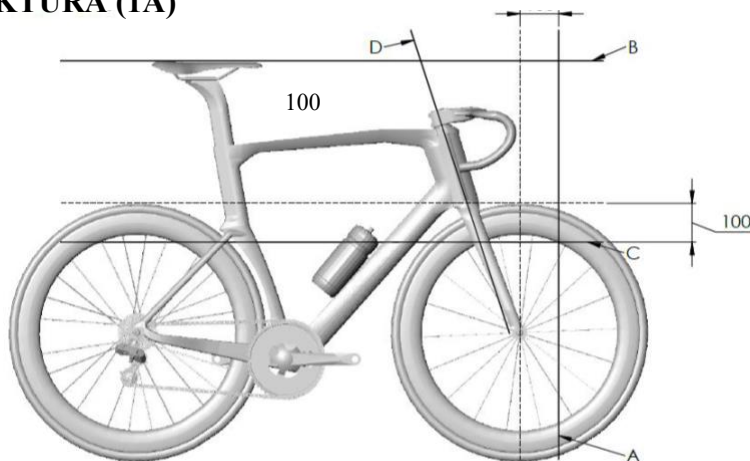

(text upraven 1.1.26)

1.3.023

#### **Pevná prodloužení řídicích pro časovky**

Pro silniční časovky, a pro závody na dráze v individuálních a týmových stíhacích závodech a závodu na 1 Km (*N(500m)*), je možné použít pevné prodlužovací nástavce řídicích (skládající se ze dvou částí, každá pro držení jednou rukou a dvou podpěr předloktí).

#### **Poloha a rozměry**

Pevné prodlužovací nástavce řídicích pro časovku mohou být integrované, nebo přidané k tradičním řídicím.

Systém řízení s rovnými řídicími (*(N)tvar „koza“*), mohou být použity pouze v případě, jsou-li na ně přidané nebo do nich integrované pevné prodlužovací nástavce řídicích. **Minimální celková šířka řídicích, měřená z vnějších stran, je 350 mm.**

Tradiční řídicí nebo systém řízení s rovnými řídicími musí být umístěno v oblasti definované v článku 1.3.022 (A, B, C, D).

Pevné prodlužovací nástavce pro časovku musí být umístěny v souladu s jednou z čtyř kategorií, které jsou uvedeny níže, a v rozmezí vzdáleností znázorněných na obrázku „STRUKTURA (1B)“

## STRUKTURA 1B

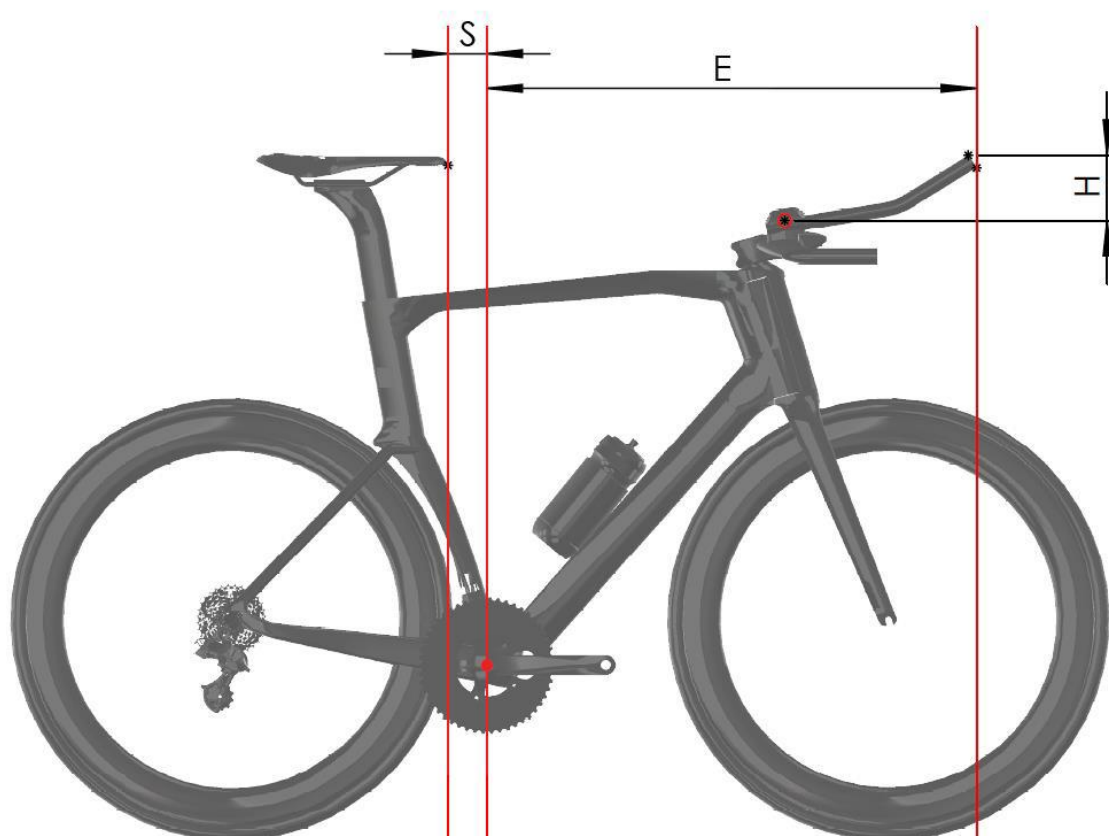

### **Rozměr E**

Odpovídá horizontální vzdálenosti mezi vertikálními rovinami procházejícími středem osy středového složení a koncem pevných prodlužovacích nástavců včetně příslušenství.

### **Rozměr H**

Odpovídá vertikálnímu výškovému rozdílu mezi středem opěrky předloktí a nejvyšším nebo nejnižším bodem pevných prodlužovacích nástavců včetně příslušenství.

### **Rozměr S**

Odpovídá horizontální vzdálenosti mezi špičkou sedla a vertikální rovinou procházející středem osy středového složení.

## **VÝŠKOVÁ KATEGORE 1**

Závodníci s výškou menší než 180 cm

### **Rozměry:**

- **E** nesmí přesáhnout 800 mm
- **H** nesmí přesáhnout 100 mm
- **S** nesmí být menší než 50 mm

## **VÝŠKOVÁ KATEGORE 2**

Závodníci s výškou v rozmezí od 180 cm do 189 cm

### **Rozměry:**

- **E** nesmí přesáhnout 830 mm
- **H** nesmí přesáhnout 120 mm
- **S** nesmí být menší než 50 mm

Toto měření se vztahuje na závodníky, kteří na to mají nárok a jsou uvedeni v příslušném seznamu zveřejněném na webové stránce UCI.

Pro přidání do seznamu musí závodník vyplnit „formulář žádosti o atestaci výšky závodníka“, který je dostupný na webové stránce UCI, a to nejpozději 15 dní před startem závodu.

Aniž by bylo dotknuté ověření provedené rozhodčím, závodníci zveřejnění na webových stránkách UCI v daném seznamu mají právo používat kola v příslušném rozměru.

## **VÝŠKOVÁ KATEGORE 3**

Závodníci s výškou od 190 cm a vyšší

### **Rozměry:**

- **E** nesmí přesáhnout 850 mm
- **H** nesmí přesáhnout 140 mm
- **S** nesmí být menší než 50 mm

Toto měření se vztahuje na závodníky, kteří na to mají nárok a jsou uvedeni v příslušném seznamu zveřejněném na webové stránce UCI.

Pro přidání do seznamu musí závodník vyplnit „formulář žádosti o atestaci výšky závodníka“, který je dostupný na webové stránce UCI, a to nejpozději 15 dní před startem závodu.

Aniž by bylo dotknuté ověření provedené rozhodčím, závodníci zveřejnění na webových stránkách UCI v daném seznamu mají právo používat kola v příslušném rozměru.

## STANDARTNÍ VÝŠKOVÁ KATEGORIE

### Uplatňují se níže uvedené rozměry:

- a) Pro každého závodníka, který měří 180 cm, nebo je vyšší a který není uvedený na příslušném seznamu zveřejněném na webových stránkách UCI.
- b) Pro každého závodníka, který předloží kolo s rozměry **E** a **S**, které nesplňují příslušné požadavky pro jejich výškovou kategorii.
  - **E** nesmí přesáhnout 750 mm
  - **H** nesmí překročit vertikální výškový rozdíl (**H**) stanovený pro kategorii výšky závodníka, jak je uvedeno výše
  - **S** musí být v souladu s článkem 1.3.013

### Požadavky na vybavení

Všechny pevné prodlužovací nástavce a opěrky předloktí musí splňovat tyto požadavky:

- Opěrky předloktí musí být složeny ze dvou částí – (jedna část pro každé předloktí), a jsou povoleny pouze v případě, že jsou přimontovány také pevné prodlužovací nástavce pro časovku.
- Maximální šířka každé opěrky předloktí je 125 mm
- Maximální délka každé opěrky předloktí je 125 mm
- Minimální délka každé opěrky předloktí je 60 mm
- Maximální výška každé opěrky předloktí je 85 mm
- Maximální sklon každé opěrky předloktí (měřený na opěrném povrchu ramene) je 30 stupňů
- Minimální horizontální vzdálenost mezi vertikální rovinou procházející před opěrkou předloktí a vertikální rovinou procházející koncem pevných prodlužovacích nástavců včetně příslušenství je 180 mm
- Maximální rozměr průřezu každého prodloužení je 50 mm
- Pokud jsou obě části pevných prodlužovacích nástavců spojené nějakým dílem, je maximální možný průměr průřezu 80 mm
- Maximální průměr řezu každého montážního příslušenství je 80 mm
- Pro integrované vybavení je ve spoji mezi každým prodloužením a montážním příslušenstvím povolený rovnoramenný kompenzační trojúhelník s délkou ramen max. 40 mm
- Ve spoji řídítek a představce jsou povoleny dva rovnoramenné kompenzační trojúhelníky s délkou ramen max. 40 mm.
- Maximální průřez horní části řídítek je 80 mm
- Minimální průřez jakékoli části vidlice je 10 mm
- Maximální průřez představce je 80 mm

(text upraven 1.1.26)

- 1.3.024 Jakékoli zařízení, ať již přidané nebo umístěné do struktury kola, které je určené, nebo jeho efekt vede ke snížení odporu vzduchu nebo má za úkol zvýšit účinnost

pohonu, jako například štítů, aerodynamických tvarů, kapotáže nebo jiných zařízení, přimontované ke kolu jsou zakázány.

## Struktura (2)

### Ochranný štít

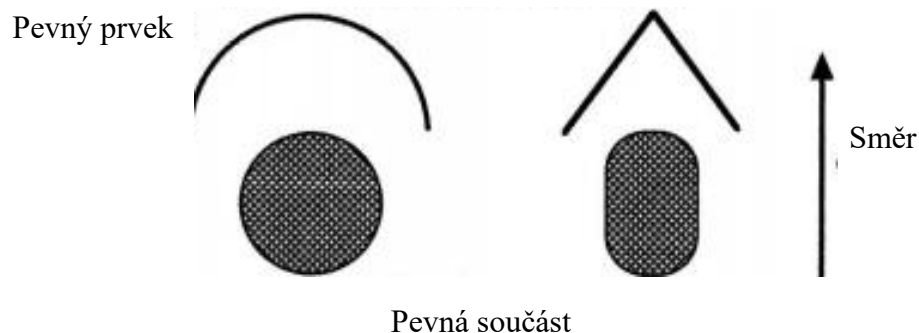

Ochranný štít je definován jako pevná součást, která slouží jako větrný štít nebo jako větrná ochrana jiného pevného prvku kola s účelem snížení odporu větru.

### Proudnice

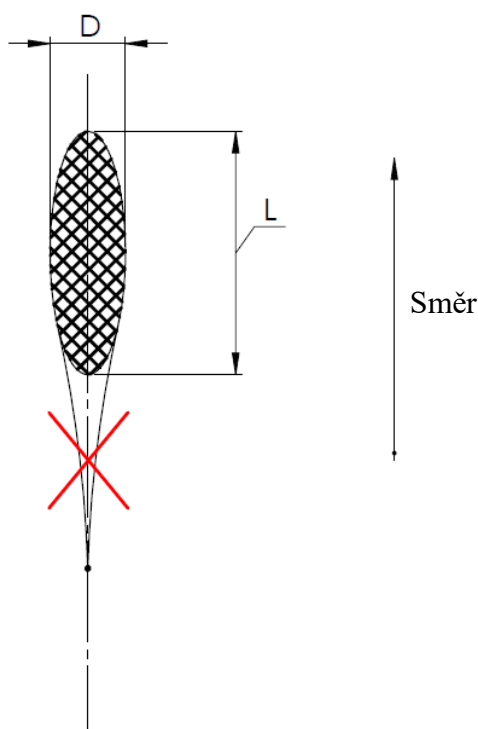

Proudnice je definována jako prodloužení nebo zeštíhlení profilu. Toto bude tolerováno, pokud poměr délky  $L$  k průměru  $D$  nepřekročí hodnotu stanovenou rozměry uvedenými v odstavci 1.3.020 (rám), 1.3.022 a 1.3.023 (řídítka, horní část řídítek a pevné nástavce pro časovku).

### Struktura (3)

#### Aerodynamický kryt

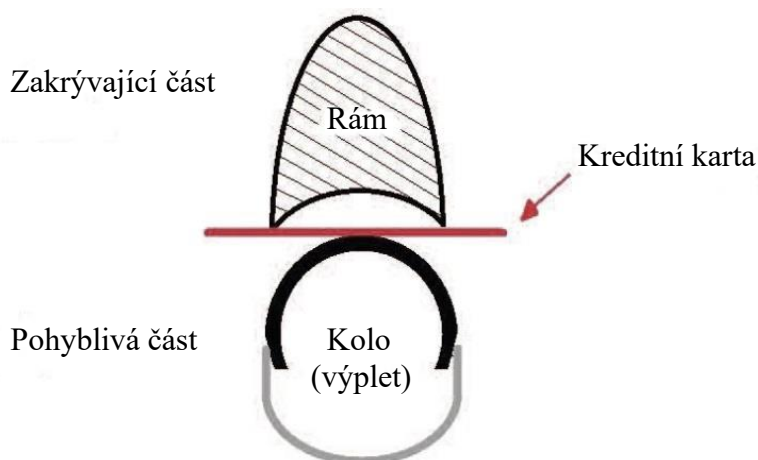

Praktickým způsobem, jak potvrdit existenci kapotáže pohyblivé části, jako je například výplet: má být možné prostrčit pevnou kartu (typ kreditní karta), mezi pevnou a pohyblivou částí.

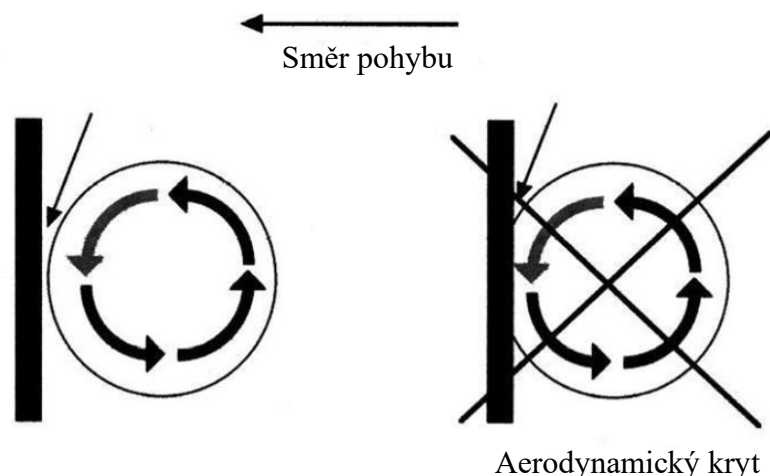

Kapotáž je definována jako použití nebo přizpůsobení části jízdního kola takovým způsobem, že obklopuje pohyblivou část jízdního kola, jako je například výplet nebo řetěz. Proto by mělo být možné protáhnout pevnou kartu (typ kreditní karta) mezi pevnou konstrukcí a pohyblivou částí kola.

1.3.024  
bis.

Cyklistické láhve nesmí být integrovány do rámu a mohou být umístěny pouze na dolní rámové trubce nebo zadní rámové trubce, a to na vnitřní straně rámu. Průřez cyklistické láhve používané na závodech nesmí přesáhnout 10 cm a nesmí být menší než 4 cm. Objem láhve musí být minimálně 400 ml a maximálně 800 ml.

1.3.024  
ter.

(Článek zrušen 10.6.21)

- 1.3.024 quarter. UCI může připevnit, nebo delegovat svého delegáta či rozhodčího, aby připevnil zařízení s onboard technologií za účelem zjištění technologických podvodů v průběhu soutěže. Odmítnutí týmem nebo závodníkem k nošení takovýchto onboard technologií může vést k uložení disciplinárních opatření v souladu s článkem 1.3.003bis.
- 1.3.025 Volnoběžný převod (cvrk), vícenásobný převod a brzdy nejsou povoleny pro použití na dráze, a to v závodě ani tréninku.  
Kotoučové brzdy jsou povoleny v Cyklokrosu pro závod i trénink.  
Kotoučové brzdy jsou povoleny v závodech MTB pro závod i trénink.  
Kotoučové brzdy jsou povoleny v silničních závodech a časovkách pro závod i trénink.  
Kotoučové brzdy jsou povoleny v BMX pro závod i trénink.  
Kotoučové brzdy jsou povoleny v Trialu pro závod i trénink.
- Pro závody na silnici a v cyklokrosu je zakázáno použití pevného převodu: je vyžadován brzdový systém, který působí nezávisle na obě kola.

### 1.3.025.1(N) Materiálové omezení pro závodníky mládežnických kategorií

Omezení převodů pro mládežnické kategorie:

Max. vzdálenost ujetá na 1 otočení klik o 360 ( <i>orientační převod</i> )		
Kategorie	Silnice	Dráha
U17, WU17	7,70 m (50x14)	7,26 m (51x15)
U15, WU15	6,75 m (50x16)	6,40 m (48x16)
U13, WU13	6,75 m (50x16)	6,03 m (48x17)

### 1.3.025.2(N) Silniční závody s hromadným startem:

Kategorie U13, U15, U17, WU13, WU15, WU17

Maximální povolená výška ráfků: 55mm.

### 1.3.025.3(N) Časovky jednotlivců a časovka družstev na silnici:

Kategorie U13, U15, WU13, WU15

Povolena pouze kola s drátovým výpletem.

Maximální povolená výška ráfků: 55mm.

Není povoleno používání řídítek s aerodynamickými nádstavci.

Kategorie U17, WU17

Povolena pouze kola s drátovým výpletem.

Maximální povolená výška ráfků: 90mm.

### 1.3.025.4(N) Dráhové závody:

Kategorie U13, U15, U17, WU13, WU15, WU17

Povolena pouze kola s drátovým výpletem.

## Sekce 3: Sportovní úbor závodníků

### §1 Všeobecné podmínky

1.3.026 Každý závodník je povinný nastoupit na start závodu v dresu a v kalhotách s krátkými nohavicemi, případně v jednodílném kompletu (kombinéza / skinsuite). Krátkými nohavicemi se rozumí takové, které končí nad koleny. Dres bez rukávu je zakázaný.

Ovšem pro závody MTB DownHill, 4-cross a enduro, BMX, Cyklotrial a sálovou cyklistiku jsou stanoveny specifická ustanovení, která jsou pro každou disciplínu uvedena v příslušné části pravidel.

1.3.027 Dresy musí být dostatečně odlišné od dresů Mistrů světa, lídrů pohárů, klasifikací UCI (ČSC) a od národních dresů, aby nedošlo k jejich záměně.

1.3.027.1(N) Dresy musí být dostatečně odlišné od dresů Mistrů České republiky. V případě použití podobné barevné kombinace a obdobného designu, musí být design dresů před jejich zadáním do výroby schválen komisí pro příslušnou disciplínu, nebo výkonným výborem ČSC, pokud bude dres používán pro více disciplín. V případě nerespektování pravidel bude uplatněn odstavec týkající se použití nevyhovujícího oblečení – viz. tabulka trestů pro jednotlivé disciplíny.

1.3.028 S výjimkou případů výslovně uvedených v pravidlech jednotlivých disciplín, nemůže být přidělen nebo nošen žádný rozlišovací dres.

1.3.029 Žádná část oblečení závodníka nesmí překrývat nápisy na jeho dresu nebo identifikační čísla, a to zejména během závodu a během oficiálních ceremonií.

1.3.030 Pláštěnky musí být buďto průhledné, ve stejné barvě jako týmový dres, nebo musí mít na přední a zadní straně jméno nebo logo týmu. Minimální velikost nápisu musí být 20 cm na výšku nebo šířku.

1.3.031 1. Nošení pevné ochranné přilby je povinné při závodech a oficiálních tréninků ve všech disciplínách, mimo Sálové cyklistiky, BMX Freestyle a Flatland.

2. Ve všech příslušných disciplínách je nošení pevné ochranné přilby doporučeno i mimo závod či oficiální trénink. V každém případě musí být dodrženy zákonné ustanovení dané země.

3. Každý závodník je odpovědný za:

- Zajištění toho, že přilba je schválena v souladu s oficiálními bezpečnostními standardy a že přilba může být označena jako schválená.
- Nošení přilby v souladu s oficiálními bezpečnostními předpisy, aby byla zabezpečena maximální ochrana, včetně správného nasazení a upevnění na hlavě závodníka, jakož i správné nastavení délky pásků pod bradou.
- Zamezení jakékoli manipulaci, která by mohla snížit ochranné vlastnosti přilby a zamezení použití přilby, která prošla takovouto manipulací, nebo byla poškozena jinou událostí, například při pádu, což by mohlo vést ke snížení jejich ochranných vlastností.

- Nošení pouze schválené přilby, která nebyla poškozena nehodou nebo nárazem.
  - Nepoužití přilby, která byla jakkoli upravena přidáním nebo odebráním jakékoli části, která se týká její konstrukce nebo tvaru.
  - Používat pouze příslušenství, které je schválené výrobcem přilby.
4. Tabulky níže uvádějí požadavky týkající se přileb pro silniční, dráhové a cyklokrosové závody.

Tabulka níže uvádí dvě kategorie přileb: Tradiční přilba a Časovkářská přilba. Uvádí také specifikace pro každou kategorii přileb.

Specifikace	Tradiční přilba	Časovkářská přilba
<b>Maximální rozměry:</b> (DxŠxV) v mm (viz diagram níže)	450 x 300 x 210	450 x 300 x 210
<b>Ventilace</b>	Přilba musí mít nejméně tři (3) zřetelné ventilační otvory přivádějící vzduch do konstrukce skořepiny	Bez omezení
<b>Kryty uší</b>	Skořepina přilby ani jakékoli příslušenství nesmí při bočním pohledu přesahovat, zakrývat, blokovat nebo uzavírat uši závodníka.	Bez omezení
<b>Hledí</b> Hledím rozumíme jakýkoli pevný nebo připevněný štít, který nelze nosit nezávisle na přilbě.	Integrovaná nebo odnímatelná hledí nejsou povolena. Přilby musí být používány bez jakýchkoli doplňků či hledí.	Integrovaná nebo odnímatelná hledí jsou povolena.

Tabulka uvedená níže specifikuje disciplíny, ve kterých jsou povoleny tradiční přilby a časovkářské přilby.

Silnice	Tradiční přilba	Časovkářská přilba
Časovka jednotlivců Časovka družstev	Povolena	Povolena
Ostatní závody	Povolena	Zakázána
<b>Dráha</b>	<b>Tradiční přilba</b>	<b>Časovkářská přilba</b>
Všechny závody	Povolena	Povolena
<b>Cyklokros</b>	<b>Tradiční přilba</b>	<b>Časovkářská přilba</b>
Všechny závody	Povolena	Zakázána

Diagram níže ilustruje měření rozměrů pro tradiční přilby a časovkářské přilby.

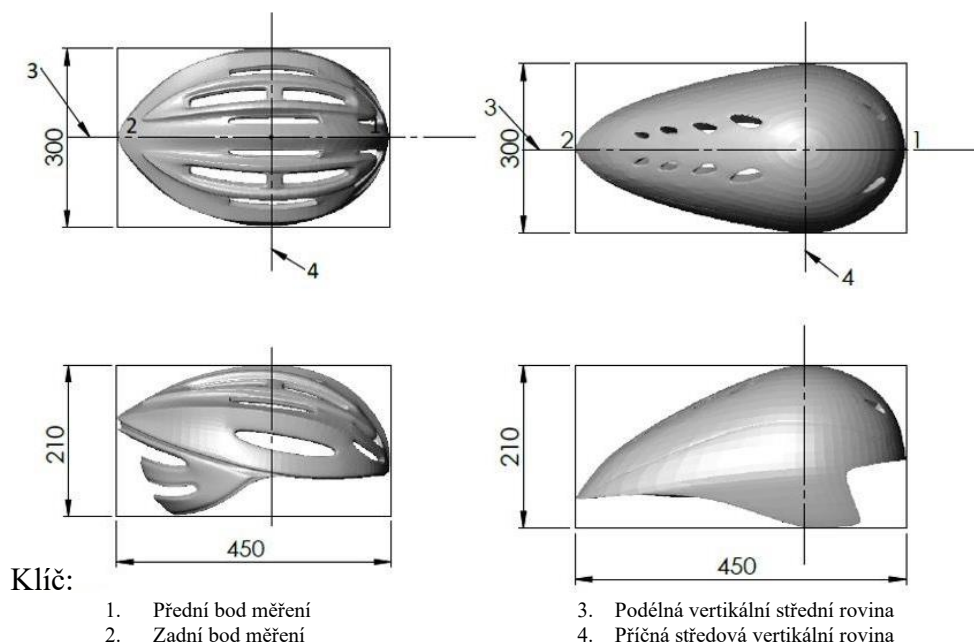

1.3.032 Oblečení ani jiné vybavení či doplňky nošené závodníkem v průběhu závodu (včetně, ale ne výhradně: přilby, brýlí, treter, nebo komunikačních zařízení) nesmí měnit morfologii závodníka.

Přidání jakéhokoli nepodstatného prvku do jakéhokoli části oblečení nebo jiného předmětu či příslušenství nošeného závodníkem, jsou zakázána. Za nepodstatný prvek se považuje ten, který nemá primárně plnit funkci oblečení či ochrany, nebo který není nezbytně nutný pro funkčnost oblečení nebo jeho částí či doplňků. To platí také pro všechny materiály nebo látky aplikované na kůži nebo oblečení, které samy o sobě nejsou součástí oblečení a jiné doplňky nošené závodníkem.

1.3.033 Modifikace hrubosti povrchu oblečení je povolena, může ale být tvořena pouze technologií pletení, tkaní nebo spojování materiálů. Změny nerovnosti povrchu (zrna) jsou omezeny na výškový rozdíl maximálně 1 mm



Měření výškových rozdílů musí být provedeno bez tlaku nebo natažení oblečení.

Veškeré oblečení musí zachovávat původní texturu textilu a nesmí být přizpůsobené tak, aby způsobovalo omezení tvaru. Oblečení tedy v žádném případě nesmí obsahovat žádný samonosný prvek nebo tuhé části.

1.3.033 bis. Ponožky a návleky treter nesmí při závodě přesáhnout výšku, která je definována jako poloviční vzdálenost mezi středem vnějšího kotníku (lateral malleolus) a hlavou fibuly (Fibula head)

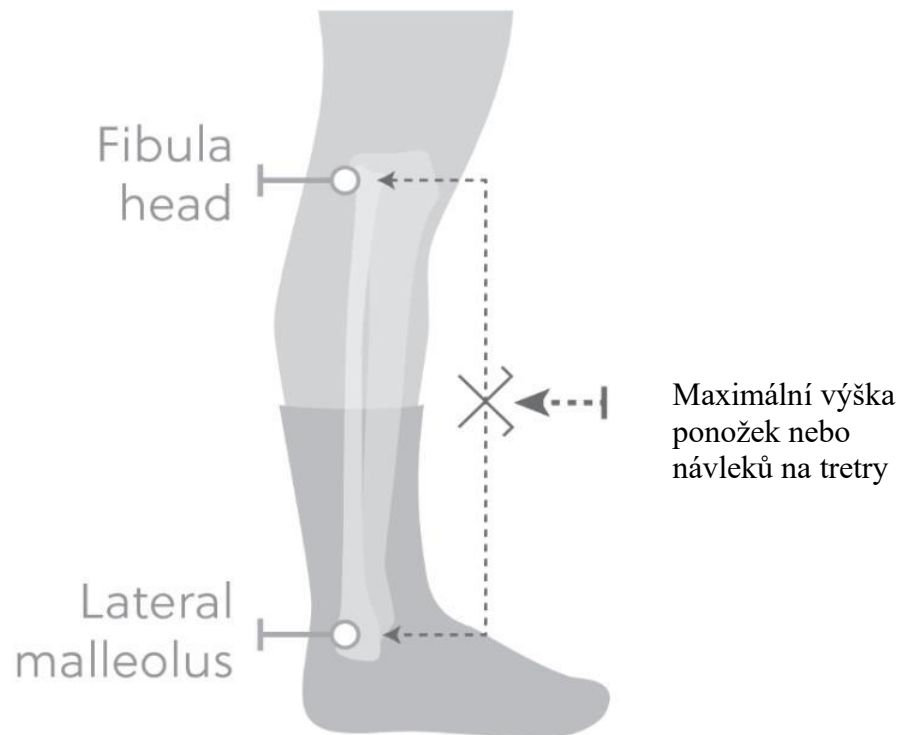

- 1.3.034 V průběhu závodu nesmí mít asistenti závodníků na svém oblečení jinou reklamu, než která je povolena pro závodníky jejich týmů pro daný závod.

## § 2 Týmy registrované UCI

### Všeobecná ustanovení

- 1.3.035 Každý tým musí mít jednotný design závodního oblečení – barvy a uspořádání. Tento design nemůže být v průběhu kalendářního roku měněn. UCI WorldTeams a UCI professional continental teams musí před výrobou předložit své oblečení ke schválení UCI nejpozději 1. prosince roku předcházejícím dané sezóně. Ostatní týmy předloží své oblečení ke schválení národní federaci v okamžiku registrace týmu pro danou sezónu, nejpozději však 10. prosince roku předcházejícím dané sezóně.

### 1.3.036 Ustanovení o trvalé změně v průběhu sezóny

Jakákoli trvalá změna oblečení musí být řádně odůvodněna a předložena na UCI ke schválení nejméně 30 dní před předpokládaným datem nabytí účinnosti. UCI zašle týmu odpověď nejpozději 15 dní před očekávaným datem nabytí platnosti.

### Ustanovení o dočasné změně v průběhu sezóny

Každý silniční tým může použít alternativní oblečení, a to maximálně 3x v průběhu roku. Toto oblečení musí být použito po celou dobu trvání daného závodu. Toto alternativní oblečení musí být předloženo na UCI ke schválení nejméně 60 dní před datem startu daného závodu, na kterém má být oblečení nošeno. UCI zašle týmu odpověď nejpozději 30 dní před datem startu daného závodu.

Žádosti o trvalou nebo dočasnou změnu budou posuzovány v pořadí, v jakém budou doručeny na UCI. Žádosti mohou být zamítnuty z důvodu, který se považuje za platný, aniž by toto rozhodnutí bylo omezeno na podobnost s oblečením jiného týmu, podobnost s dresy lídrů soutěží, nedodržením pravidel UCI týkajících se oblečení, nebo potencionálního poškození image cyklistiky, závodu nebo UCI.

Tato ustanovení se nevztahují na oblečení Národních a Kontinentálních mistrů. Tyto úpravy podléhají schválení Národní federací nebo Kontinentální konfederace.

- 1.3.037 Sportovní oblečení závodníků musí být vždy shodné s předloženým vzorem.

### Reklamní ujednání

- 1.3.038 Název, logo nebo ochranná známka hlavního sponzora bude výraznější (výraznější písmena) a bude umístěna v horní části dresu jak na přední, tak na zadní straně dresu.

Pokud jsou dva hlavní partneři registrovaní UCI, nejméně jeden z nich musí být umístěn tak, jak je uvedeno výše.

- 1.3.039 Pořadí dvou hlavních partnerů umístěných na dresech se může na jednotlivé závody v průběhu kalendářního roku měnit.

- 1.3.040 (článek zrušen 1.1.98)

- 1.3.041 (článek zrušen)
- 1.3.042 Ostatní reklamní nápisy mohou být použity volně a mohou být odlišné pro jednotlivé závody nebo státy.
- 1.3.043 V každém případě musí být reklamní plochy a jejich uspořádání shodné pro všechny závodníky daného týmu v daném závodě.
- 1.3.044 Při dráhových závodech, po dohodě mezi pořadatelem závodu a týmem, může být týmový dres nahrazen dresem bez reklam, který nenese ani název samotného týmu.
- Pro závody Six-day může pořadatel poskytnout dresy s reklamou dle vlastního výběru. Současně musí umožnit, sponzorovi závodníka umístit své logo či jméno od obdélníku o výšce maximálně 6 cm.

### § 3 Regionální a klubové týmy

#### Všeobecná ustanovení

1.3.045 Pro závody zařazené do národního kalendáře, může tým používat pouze jeden design sportovního oblečení, který musí zůstat v průběhu celého kalendářního roku nezměněn.

V ostatních ohledech o příslušných náležitostech rozhoduje Národní federace země, kde se závod pořádá.

Pro závody zařazené do mezinárodního kalendáře platí níže uvedená pravidla pro závodníky, kteří patří do regionálního týmu nebo klubu, s výjimkou závodníků, kteří jsou členy týmu registrovaného u UCI.

1.3.046 Každý regionální nebo klubový tým, ze kterého se jeden nebo více jezdců zúčastní závodu, zařazeného do mezinárodního kalendáře, je povinen na začátku roku oznámit detaily svého sportovního oblečení své Národní federaci, a podrobně popsat barvy, jejich uspořádání a hlavní sponzory.

Na dresu může být uvedeno jméno klubu a / nebo regionu v plném znění, nebo ve zkrácené podobě.

1.3.047 Závodníci jednoho klubu musí mít jednotné sportovní oblečení, které plně vyhovuje požadavkům uvedeným v článku 1.3.046. Není-li výslovně uvedeno jinak, žádnému jezdcovi nebude povoleno jezdit v barvách jiné asociace nebo společnosti než v barvách klubu, který je uveden na jeho licenci.

#### Reklamní ujednání

1.3.048 Kluby mohou na svém sportovním oblečení zobrazovat jména (logo nebo obchodní značku) svých komerčních sponzorů.

Mezi klubem a sponzorem musí být před umístěním loga na sportovní oblečení uzavřena písemná dohoda.

1.3.049 Název, logo nebo ochranná známka sponzora (sponzorů), mohou být na dres umístěna bez omezení. Na dres mohou být umístěny i další nápisy, které se mohou lišit pro jednotlivé závody či pro jednotlivé země, a to bez jakéhokoli omezení jejich počtu.

1.3.050 (článek zrušen 1.1.05)

## § 4 **Dresy vedoucích závodníků**

### **Etapové závody**

1.3.051 Organizátoři jsou odpovědní za to, že dresy lídrů všech klasifikací, ať již jsou povinné nebo ne, jsou dostatečně odlišné od týmových a klubových dresů. Stejně tak od národních dresů, dresu Mistra světa a od dresů lídrů pohárů UCI, sérií či jiných klasifikací.

Výjimečně jsou týmy odpovědné za dostatečnou odlišnost dresů od vedoucího závodníka celkové klasifikace podle času, vedoucího závodníka bodovací soutěže, vedoucího závodníka vrchařské klasifikace a klasifikace pro mladého závodníka. Toto se týká UCI závodů zařazených do kategorie Grand Tours a UCI Women's WorldTour.

Tato povinnost uložená týmům je podmíněna tím, že organizátoři zveřejní informace o dresech pro lídry jednotlivých klasifikací nejméně šest měsíců před startem příslušného závodu.

1.3.052 (N) Dres pro vedoucího klasifikace jednotlivců podle času je povinný.

1.3.053 (N) Umístění reklamy na desech pro vedoucí závodníky jednotlivých klasifikací je vyhrazen pro pořadatele závodu.

Jsou ovšem vyhrazeny prostory pro umístění reklamy závodníka / týmu, jak je popsáno v brožuře „vizuální pokyny k dresům UCI“, zveřejněných na webových stránkách UCI.

Hlavní partner / partneři týmu musí být odlišeni od všech ostatních reklam.

Toto ustanovení platí také pro nošení leaderské kombinézy, kde jsou vyhrazeny prostory pro užití reklam závodníka / týmu ve spodní části nohavic kombinézy, jak je popsáno v brožuře „vizuální pokyny k dresům UCI“, zveřejněných na webových stránkách UCI.

1.3.054 Nositel dresu lídra jednotlivých klasifikací je oprávněn přizpůsobit barvu svých kalhot k barvě nošeného dresu.

1.3.055 Při časovkách, které jsou součástí etapového závodu, mohou závodníci vézt kombinézu svého týmu, a to v případě, kdy jim pořadatel neposkytne leaderský aerodynamický dres nebo kombinézu.

### **UCI Cups, UCI série a klasifikace**

1.3.055 bis. 1. Design dresů lídrů pro UCI Cups, UCI série a klasifikace je určen UCI a je jejím výhradním vlastnictvím. Tyto dresy nemohou být reprodukovány bez souhlasu UCI.

Nemohou být měněny, mimo reklamy týmu držitele na místě k tomu určeném.

2. Reklamy na desech lídrů UCI Cups, UCI sérií a klasifikací jsou vyhrazeny pro UCI.

Jsou ovšem vyhrazena místa pro užití reklam závodníka / týmu, jak je popsáno v brožuře „vizuální pokyny k dresům UCI“, zveřejněných na webových stránkách UCI. Na rozdíl od všech ostatních reklam může být v tomto prostoru umístěno logo hlavního partnera / partnerů týmu.

Toto ustanovení platí také pro nositele kombinézy lídra, kde jsou vyhrazeny prostory pro užití reklam závodníka / týmu ve spodní části nohavic kombinézy, jak je popsáno v brožuře „vizuální pokyny k dresům UCI“, zveřejněných na webových stránkách UCI.

3. Držitel dresu lídra je oprávněn přizpůsobit barvu svých kalhot k barvě nošeného dresu.

4. Při časovkách mohou závodníci vézt kombinézu svého týmu, a to v případě, kdy jim pořadatel neposkytne leaderský aerodynamický dres nebo kombinézu.

## § 5 **Dresy národního týmu**

1.3.056 Národní federace předloží pro ověření sboru rozhodčích, jak je uvedeno v článku 1.3.059, vzorek jejich sportovního oblečení používaného v daném závodě. Design, barva, místo a velikost reklamních ploch ověřeného oblečení musí být shodná pro všechny závodníky, kteří se účastní daného závodu.

Doporučuje se předložit UCI oblečení pro národní tým ke schválení ještě před odesláním do konečné výroby.

1.3.057 Reklamní plocha, jak je popsáno v brožuře „vizuální pokyny k dresům UCI“, zveřejněných na webových stránkách UCI, může být použita dle uvážení národní federace. Reklama na dresech a krátkých kalhotách jednotlivých závodníků se může lišit.

Design dresu a krátkých kalhot se může lišit dle jednotlivých kategorií závodníků.

Reklama na ochranných kalhotách nošených při závodech MTB DownHill, Cyklotrial a BMX není předmětem omezení reklamy jako u krátkých kalhot.

Na zadní straně dresu může být uvedeno jméno závodníka.

Výše uvedená opatření se vztahují také na ostatní části oblečení nošených v průběhu závodu (pláštěnky, bundy atp.)

1.3.058 Reklamní plochy jsou rezervované pro použití národních federací mimo následujících případů.

A. Track World Cup  
(zrušeno 4.3.19)

A. Cyclo-cross World Cup  
(přeneseno do článku 5.3.010)

B. BMX Mistrovství světa a Kontinentální mistrovství a Challenge

Všechny detaily ohledně reklam, log a permanentních čísel přidělených UCI jsou popsány v brožuře „vizuální pokyny k dresům UCI“, zveřejněných na webových stránkách UCI.

1.3.059 Nošení oblečení národního týmu je povinné na:

- Mistrovství světa
- Kontinentálním mistrovství
- Pro jezdce národního týmu
- V průběhu Olympijských a Paralympijských her, v souladu s pravidly IOC a NOC.

Kontinentální a národní mistr musí respektovat toto pravidlo a nosit dres národního týmu, pokud se účastní závodů uvedených výše.

## § 6 **Dres Mistra světa**

- 1.3.060 Práva „Duhových barev“ jsou ve výhradním vlastnictví UCI. Jakékoli komerční použití „duhových barev“ je přísně zakázáno.
- 1.3.061 Design včetně barev a uspořádání každého dresu mistra světa, podle kategorie a / nebo disciplíny, stejně jako charakteristické logo Mistra světa UCI týmů v časovce družstev, jsou výhradním vlastnictvím UCI. Dresy a charakteristické logo Mistra světa UCI týmu v časovce družstev nesmí být reprodukovány bez povolení UCI. Design nemůže být v žádném případě měněn.
- 1.3.062 (článek zrušen 1.1.05)
- 1.3.063 Mistři světa musí nosit dres Mistra světa na všech soutěžích v disciplíně, specializaci a kategorii, ve které titul získali, a na žádné jiné, a to až do večera předcházejícímu dni následujícího Mistrovství světa v dané disciplíně, specializaci a kategorii.

Mistr světa v časovce jednotlivců je oprávněn nosit dres Mistra světa na závodech v časovce družstev.

Při dráhových závodech v Madisonu, pokud je jeden závodník z týmu Mistrem světa, musí oba jezdci nosit stejný týmový dres, nebo aktuální držitel startuje v dresu Mistra světa a druhý závodník v čistě bílém dresu.

Na závodech Six-day mohou dres Mistra světa nosit pouze závodníci, kteří drží titul mistrů světa v Madisonu, a to i v případě, kdy dvojice nejezdí spolu.

V Para-cycling, pro závody Tandemů (B), Týmové štafety (TR) a Tým sprint (TS), musí dres Mistrů světa nosit pouze jejich držitelé, a to i v případě, kdy se jejich tým následně rozpadl.

Při neindividuálních soutěžích v sálové cyklistice, pokud některý z členů týmu není Mistrem světa, nesmí tento dres nosit žádný závodník.

Pro Cycling e-Sports má dle definice UCI nošení dresu Mistra světa dva stavy:

- 1- Fyzický
- 2- Virtuální

Dres Mistra světa jako takový musí být nošen na závodech Cycling e-Sports (fyzický stav), a to v reálném světě při závodech i při „závodech na dálku“. Stejně tak musí mít dres Mistra světa oblečen ve hře také virtuální avatar daného závodníka (virtuální stav). Povinnost nosit dres mistra světa ve virtuálním stavu dále závisí na vytvoření tohoto virtuálního avatara příslušnými platformami Cycling e-Sports.

Dres Mistra světa musí být nošen při každé veřejné příležitosti, zejména v průběhu soutěží, slavnostního předávání cen, tiskových konferencí, televizních interview, autogramiád, fotografování a jiných příležitostí.

- 1.3.064 Aniž by byl dotčený odstavec 2 uvedený níže, pouze aktuální Mistři světa mohou nosit duhové pruhy na svém sportovním vybavení (jako je např. kolo, přilba, tretry atp.), dle technických specifikací uvedených v brožuře „vizuální

pokyny k dresům UCI“, zveřejněných na webových stránkách UCI. Vybavení nesoucí duhové pruhy ovšem může používat pouze na závodech v disciplíně, specializaci a kategorii, ve které titul získal a v žádné jiné.

Aktuální mistři světa v časovce jednotlivců jsou oprávněni používat duhové pruhy na svém časovkářském kole jak při časovce jednotlivců, tak při časovce družstev.

Pokud již závodníci nejsou aktuálními držiteli titulu Mistra světa, mohou vozit duhové pruhy límci a na lemu rukávů svého dresu, a to bez jakýchkoli doplňků, jak je popsáno v brožuře „vizuální pokyny k dresům UCI“, zveřejněných na webových stránkách UCI. Ovšem takový dres mohou používat pouze v disciplíně, specializaci a kategorii, ve které titul získali a v žádné jiné. Bývalí držitelé titulu Mistra Světa v časovce jednotlivců jsou oprávněni používat duhové proužky na své kombinéze jak při časovce jednotlivců, tak i při časovce družstev.

V souladu s ustanovením článků 1.3.056 a 1.3.059 závodníci nejsou oprávněni přidat si duhové pásy na oblečení národního týmu.

Jakékoli vybavení, které nese duhové pásy, musí být před výrobou předloženo na UCI ke schválení.

1.3.065 (článek zrušen 1.7.17)

1.3.066 Na dresu Mistra světa, který je udělován v průběhu oficiálního ceremoniálu nemůžou být umístěny jiné reklamy, než které jsou určeny UCI.

1.3.067 Mistr světa je oprávněn umístit na svůj dres reklamu následující den po oficiálním ceremoniálu.

Přesné umístění reklam je definováno v brožuře „vizuální pokyny k dresům UCI“, kterou UCI poskytne každé národní federaci, jejíž závodník se stane Mistrem světa, nebo bude zveřejněna na stránkách UCI.

Nositel dresu Mistra světa je oprávněn přizpůsobit barvu svých kalhot k barvě dresu Mistra světa.

## § 7 Dres národního mistra

1.3.068 Národní mistři musí nosit dres Mistra republiky na všech soutěžích v disciplíně, specializaci a kategorii, ve které titul získali, a na žádné jiné, a to až do večera předcházejícímu dni následujícího národního mistrovství v dané disciplíně, specializaci a kategorii.

Mistr republiky v časovce jednotlivců je oprávněn nosit dres mistra republiky při závodech časovky družstev.

Při dráhových závodech v Madisonu, pokud není jeden závodník z týmu mistrem republiky, musí oba jezdci nosit stejný týmový dres.

Na závodech Six-day mohou dres mistra republiky nosit pouze závodníci, kteří drží titul mistrů republiky v Madisonu, a to i v případě, kdy dvojice nejedí spolu.

(N) Pokud již závodníci nejsou aktuálními držiteli titulu mistra republiky, mohou vozit pruhy v národních barvách na límci a na lemu rukávů svého dresu a kalhot, dle technických specifikací národní federace. Takový dres ovšem mohou používat pouze v disciplíně, specializaci a kategorii, ve kterých titul získali a v žádné jiné.

Aktuální mistři republiky v časovce jednotlivců jsou oprávněni používat národní proužky na svých časovkářských kolech jak při časovce jednotlivců, tak při časovce družstev.

Dres mistra republiky musí být nošen při každé veřejné příležitosti, zejména v průběhu soutěží, slavnostního předávání cen, tiskových konferencí, televizních interview, autogramiád, fotografování a jiných příležitostí, které vyžadují dobrou prezentaci.

1.3.068/N **Dres Mistra republiky bude při ceremoniálu předán všem mistrům ČR v dané kategorii a disciplíně.**

**Dres mistra republiky jsou oprávněni v době držení titulu Mistra ČR nosit pouze závodníci kategorií U19 / WU19, U23 / WU23, ME / WE, a to dle pravidel uvedených v článku 1.3.068**

**(článek vložen 1. 2. 26)**

1.3.069 Specifika týkající se designu dresu mistra republiky včetně technických specifikací jsou uvedena v brožuře „vizuální pokyny k dresům UCI“, zveřejněných na webových stránkách UCI.

Před výrobou duplikátu dresu pro závodníka, který titul získal, musí být design dresu mistra republiky (barvy, vlajky, kresby) schválen příslušnou národní federací a musí respektovat odpovídající rozložení.

Každá národní federace musí mít na UCI zaregistrovaný design dresu mistra republiky pro každou disciplínu, a to nejpozději 21 dní před příslušným národním mistrovstvím.

Nositel dresu mistra republiky je oprávněn přizpůsobit barvu svých kalhot k barvě dresu mistra republiky.

Na základě předchozího souhlasu národní federace a místo nošení tradičního dresu mistra republiky ve smyslu článků 1.3.068, mají mistři republiky v disciplínách MTB DownHill, MTB 4X, MTB Enduro a BMX Racing a BMT Trial možnost používat odlišný dres mistra republiky, jehož levý rukáv prezentuje národní vlajku závodníka. Na tomto levém rukávu dresu národního mistra není povolena žádná reklama. Mimo rukávu levé ruky, a aniž by byly dotknuty články 1.3.026 až 1.3.044, jsou zbylé plochy (např. přední a zadní část, pravý rukáv) ponechány k dispozici závodníkům pro prezentaci svých obvyklých sponzorů.

Specifika jsou uvedena v brožuře „vizuální pokyny k dresům UCI“, zveřejněných na webových stránkách UCI.

## § 8

### Dres kontinentálního mistra

1.3.070

V případě, kdy se na kontinentálním mistrovství uděluje dres, závodníci jej mohou vozit při všech závodech v disciplíně, specializaci a kategorii, ve které titul získal a v žádné jiné, a to až do večera dne předcházejícího následujícího kontinentálního mistrovství dané disciplíny, specializace nebo kategorie.

Aktuální kontinentální mistři v časovce jednotlivců jsou oprávněni používat rozlišující dres kontinentálního mistra také při časovce družstev.

Pokud již závodníci nejsou aktuálními držiteli titulu kontinentálního mistra, mohou vozit určující proužky v kontinentálních barvách na límci a na lemu rukávů svého dresu a cyklistických kalhot, dle technických specifikací vydaných jednotlivými kontinentálními konfederacemi. Ovšem takový dres mohou používat pouze v disciplíně, specializaci a kategorii, ve které titul získali a v žádné jiné. Bývalí držitelé titulu kontinentálního mistra v časovce jednotlivců jsou oprávněni používat tyto proužky v kontinentálních barvách na své kombinéze jak při časovce jednotlivců, tak i při časovce družstev.

Kontinentální konfederace mohou dle svého uvážení nařídít nošení dresu kontinentálního mistra v dané disciplíně, specializaci a kategorii. Při dráhových závodech v Madisonu, pokud není jeden závodník z týmu kontinentálním mistrem, musí oba jezdci nosit stejný týmový dres.

Povolené reklamní plochy jsou popsány v brožuře „vizuální pokyny k dresům UCI“, zveřejněných na webových stránkách UCI.

Před výrobou duplikátu dresu pro závodníka, který získal titul kontinentálního mistra, musí být design dresu kontinentálního mistra (barvy, vlajka, kresby) schválen příslušnou kontinentální konfederací a musí respektovat poslední designové rozložení.

## § 9

### Pořadí priority dresů

1.3.071

Aniž by byla dotčena předešlá pravidla platná pro všechny disciplíny, musí se v případě, kdy je vyžadováno nošení různých dresů vztahujících se na jednoho závodníka, priority dresů řídit následujícím pořadím:

1. Dres lídra soutěže při etapových závodech
2. Dres Mistra světa
3. Dres lídra soutěže UCI Cups, série, nebo UCI klasifikace
4. Dres kontinentálního mistra
5. Dres mistra republiky
6. Dres národního týmu

## § 10

## Sankce

1.3.072

Následně uvedené přestupky budou penalizovány tak, jak je uvedeno níže. Částky jsou uvedeny v CHF [CZK]

1. Neregulérní sportovní oblečení (barva nebo uspořádání)
  - Závodník: 50 až 200 [1000 až 4000] a zákaz startu
  - Tým: 250 až 500 [5.000 až 10.000] za každého závodníka
2. Reklamy v rozporu s pravidly
  - 2.1 Tým, za každého jezdce nesoucí nepovolenou reklamu
    - Dres: 500 až 2.100 [10.000 až 42.000] a zákaz startu daného závodníka
    - Kalhoty: 300 až 1.050 [6.000 až 21.000] a zákaz startu daného závodníka
    - Kombinéza: 700 až 2.100 [14.000 až 42.000] a zákaz startu daného závodníka
3. Dres lídra
  - 3.1 Nedodání dresu nebo kombinézy, jak je vyžadováno pravidly závodu:
    - Organizátor: 1.000 až 2.100 [20.000 až 42.000] za dotyčného závodníka.
  - 3.2 Dres lídra nebo kombinézy poskytnuta v nevhodné velikosti:
    - Organizátor: 1.000 až 2.100 [20.000 až 42.000] za dotyčného závodníka.
  - 3.3 Přidělení neautorizovaného dresu:
    - Organizátor: 1.000 až 2.100 [20.000 až 42.000] za dotyčného závodníka.
4. Závodník, který nenosí (pokud to vyžadují články 1.3.059, 1.3.063, 1.3.068 nebo 1.3.070):
  - Dres Mistra světa
    - o Tým: 2.500 až 5.000 [50.000 až 100.000] a zákaz startu daného závodníka
  - Dres lídra UCI Cup, okruhu, série nebo klasifikace
    - o Tým: 2.500 až 5.000 [50.000 až 100.000] a zákaz startu daného závodníka
    - o Závodník: zákaz startu a ztráta 50 bodů v klasifikaci UCI (ČSC)
  - Dres kontinentálního mistra
    - o Tým: 2.500 až 5.000 [50.000 až 100.000]
  - Dres mistra republiky
    - o Tým: 2.500 až 5.000 [50.000 až 100.000]
  - Dres národního týmu
    - o Tým: 500 až 1.000 [10.000 až 20.000] za každého závodníka a zákaz startu daného závodníka
5. Oblečení národního týmu
  - Nedodání na UCI (článek 1.3.056)
    - o Národní federace: 500 až 10.000 [10.000 až 200.000]

6. Sportovní vybavení Mistra světa:

- V rozporu s článkem 1.3.066 nebo 1.3.067
  - o Závodník: 2.000 až 100.000 [40.000 až 2.000.000]
- Nošení dresu v jiné disciplíně, specializaci nebo kategorii, než ve které je držitelem titulu
  - o Závodník: 2.000 až 10.000 [40.000 až 200.000]
- Je v rozporu s článkem 1.3.064
  - o Závodník: 2.000 až 10.000 [40.000 až 200.000]
- Nenošení loga UCI Mistrů světa v časovce družstev
  - o Tým: 10.000 [200.000]

Výše uvedených pokut je dvojnásobná, pokud k porušení pravidel dojde v průběhu Mistrovství světa.

## Sekce 4: Identifikace závodníků

### Identifikační (startovní) čísla

1.3.073 V průběhu musí být k identifikaci závodníků poskytnuta startovní čísla dle následující tabulky:

Disciplína / Specializace	Zádové číslo (BIB)	Rámové číslo	Číslo na ramena*	Číslo na řídítka
Silniční závody:				
Jednodenní závody	2	1		
Etapové závody	2	1		
Časovky	1			
Cyklokros	1		2	
Dráha				
Časové disciplíny	1			
Ostatní závody	2			
BMX		2 (příčné)**		1
MTB (všechny závody)	1			1
Cyklotrial	1			1

\* Čísla na ramena musí být nošeno v horní přední části ramen tak, aby byly viditelné a čitelné

\*\* Rámová čísla se při závodech BMX používají pouze v případě, kdy je to výslovně uvedeno v propozicích závodu

Kolo nebo závodník může být vybaven elektronickým zařízením za účelem sledování polohy závodníka v průběhu závodu. Závodníci a týmy musí vyhovět jakékoli takové žádosti organizátorů a/nebo UCI, jejich agentů a rozhodčích.

1.3.074 Pokud není určeno jinak, startovní čísla musí mít černé číslice na bílém podkladu.

1.3.075 Číslice a startovní čísla musí být následujících rozměrů:

	Zádové číslo	Rámové číslo Nálepky na přilby pro Hand-Bike	Čísla na ramena	Čísla na řídítka
Výška	18 cm 15 cm pro MTB	9 cm	9 cm	15 cm pro MTB 20 cm pro BMX 11 cm pro Cyklotrial
Šířka	16 cm 14 cm pro MTB	13 cm	7 cm	15 cm pro MTB 25 cm pro BMX 16 cm pro Cyklotrial
Výška číslice	10 cm	6 cm	5 cm	8 cm pro MTB 10 cm pro BMX 10 cm pro Cyklotrial
Šířka čáry číslice	1,5 cm	0,8 cm	0,8 cm	1,5 cm pro MTB 1,5 cm pro BMX 1,5 cm pro Cyklotrial
Reklama	Výška 6 cm ve spodní části  MTB – výška 2,5 cm v horní a spodní části	Obdélník 11x2 cm ve spodní nebo horní části	Výška 1,5 cm v dolní a h spodní části	MTB – výška 2,5 – 4 cm v horní nebo spodní části BMX – výška 6 cm v horní části Cyklotrial – výška 2,5 cm ve spodní části

- 1.3.076 Závodníci se musí ujistit, že jejich startovní čísla jsou za všech okolností viditelná a čitelná. Startovní číslo musí být připevněné a nesmí být přeložené nebo jinak upravené.
- 1.3.077 Startovní čísla poskytnuté organizátorem musí závodníci používat bez jakýchkoli změn. Organizátorem musí být startovní čísla poskytnuta zdarma po kontrole licence provedené sborem rozhodčích.
- 1.3.078 Při Mistrovství světa jsou startovní čísla poskytována UCI. Reklamní plochy jsou rezervované pro UCI.
- 1.3.079 (článek zrušen 1.1.05)
- 1.3.080 Každý závodník, který vzdá nebo je odvolaný ze závodu si okamžitě sundá své startovní číslo.